

Anleggsgrupper's PRODUKTkatalog



Fotograf: Almar Paulsen



 **probst**



 **Bobcat**
One Tough Animal.

AMMANN



ANLEGG
gruppen as
www.anleggsgruppen.no



AUTOMATIC
Ride Control

Bobcat

T66
R-SERIES

SPEED

5-LINK
TORSION SUSPENSION

Vi er Anleggsgruppen AS

Anleggsgruppen AS ble etablert i 2011, med hovedkontor i Lier.

Vi er stolte av å kunne levere anerkjente kvalitetsmaskiner fra **Bobcat**, som har et godt utvalg av maskiner og utstyr i kompaktmarkedet.

Ammann har maskiner som er kjent for de fleste i bransjen vår. De leverer alt av komprimeringsutstyr og annet utstyr for asfaltbransjen.

Rubble Master er den produsenten som tidligst startet med mobile knusere og har også levert elektriske maskiner i mer enn 30 år. Dette er en erfaring ingen andre har.

Hatz er en av verdens største leverandører av dieselmotorer til småutstyr.

Probst er markedsleder innen gripere og vakuumentnologi. Leverer alt av steinhåndteringsprodukter.

Utover dette er vårt utvalg av utstyr til gravemaskiner og hjullastere omfattende fra anerkjente produsenter.

De ansatte hos oss har mange års erfaring fra bransjen. På salgs- og servicesiden har vi medarbeidere som kontinuerlig får kursing for å holde seg oppdatert på våre produkter. Er det noen av våre kunder som trenger assistanse, kommer våre servicebiler ut og hjelper deg. Vi har også knyttet til oss et landsdekkende nett av partnere.

I 2021 ble **Asfalt & Betong Maskiner AS** en del av Anleggsgruppen. Selskapene vil nå kunne utnytte synergien av felles eier og dette vil ha virkning på ettermarked og service.

Se vårt landsomfattende salgs- og servicenett på vår hjemmeside.

Vi følger MGFs salgsbetingelser.



Linnestranda 2, 3426 Gullaug
Tlf 90 64 22 22
info@anleggsgruppen.no
www.anleggsgruppen.no





Innholdsfortegnelse:

Om oss	3
Ammann vibroplater	6
Ammann valser	8
Elektriske og batteridrevne maskiner	10
Bobcat gravere	12
Bobcat kompaktlaster	14
Bobcat hjullaster	17
Bobcat redskap	19
Bobcat kompaktraktor	20
Bobcat gartnerutstyr	22
Bobcat vibroplater	23
Bobcat filtersett	26
Maskinhengere	29
CNF beltedumper	30
Probst utstyr	32
Probst vakuumutstyr	36
Italtower lystårn	38
Epiroc hydrauliske slaghammere	39
Snowek feieutstyr	40
Snowek brøyteutstyr	42
Cerruti snøfreser	43
Norton Clipper	44
SE Equipment redskap	46
Hatz motor	47
Rotar rivningsutstyr	48
RM mobile knusere og sikteverk	50
Rototilt	57
Dala-Gripen	58
Adler feiemaskiner	60

Vi tar forbehold om skrivefeil.

Ammann vibroplater

Ammann vibroplater er klare for enhver situasjon. Produktlinjen varierer fra en lett plate på 54 kg og vibroplater opp til på 825 kg. Alle Ammann-platene er enkle å betjene, noe som gjør platene ideelle for utleie. De er også allsidige med mulighet til enkelt å tilpasse seg ulike applikasjoner. Tilgjengelige både med diesel- og bensinmotorer. Produktiviteten på Ammann vibroplater er ekstremt høy og har stor trekraft i opptil 30 % stigning.

APF vibroplater



	APF 10/33	APF 12/40 APF 12/50	eAPF 12/40 eAPF 12/50	APF 15/40 APF 15/50	APF 20/50	APF 20/50
Vekt	52 kg	69/72 kg	89/93 kg	80/90/93 kg	93/100 kg	106/110 kg
Bredde	330 mm	400/500 mm	400/500 mm	400 / 500 mm	500 mm	500 mm
Motor	Honda GX 120	Honda GX 120	Honda GXE2.0	Honda GX 120	Honda GX 160	Hatz 1B20
Drivstoff	Bensin	Bensin	Elektrisk 72 V/ 1,8 kW	Bensin	Bensin	Diesel
Maks vibrasjons- frekvens	100 Hz	98 Hz	100 Hz	100 Hz	90 Hz	90 Hz
Maks sentrifugal- frekvens	10,5 kN	12 kN	12 kN	15 kN	20 kN	20 kN
Vibrasjon håndtak	11 m/s ²	3,0 m/s ²	2,5 m/s ²	<2,5 m/s ²	3,1 m/s ²	<2,5 m/s ²
Vannsprinkelsystem	5 l	10 l	10 l	12 l	12 l	12 l

APR vibroplater med revers



	APR 22/40	APR 25/40 APR 25/50	APR 30/50 APR 30/60	APR 30/50 APR 30/60	APR 40/60	APR 40/60	APR 49/20	APR 59/20
Vekt	118/130 kg	130/135 kg	213/217 kg	199/203 kg	271/290 kg	263 kg	390/430 kg	440/509 kg
Bredde	400/550 mm	380/500 mm	500mm	500mm	600 mm	600 mm	450/600/750 mm	450/600/750 mm
Motor	Hatz 1B20	Hatz 1B20	Honda GX 270	Hatz 1B30	Honda GX 270	Hatz 1B30	Hatz 1B40	Hatz 1B40
Drivstoff	Diesel	Diesel	Bensin	Diesel	Bensin	Diesel	Diesel	Diesel
Effekt	3,1 kW/3000	3,1 kW/3000	6,0 kW/3100	4,5 kW/2900	6,0 kW/3100	4,5 kW/2900	6,6 kW/2900	6,6 kW/2900
Maks vibrasjons- frekvens	98 Hz	95 Hz	90 Hz	90 Hz	65 Hz	65 Hz	65 Hz	65 Hz
Maks sentrifugal- frekvens	23 kN	25 kN	32 kN	32kN	42 kN	42 kN	49 kN	59 kN
Maks arbeidsflate	504 m ² /h	479 m ² /h	780 m ² /h	870 m ² /h	1044 m ² /h	900 m ² /h	1575 m ² /h	1575 m ² /h
Maks komprimerings- dybde	25 cm	30/25 cm	35/30 cm	35/30 cm	50 cm	50 cm	60 cm	70 cm

APH vibroplater, hydrauliske plater



Ammann er en ledende og innovativ produsent av komprimeringsutstyr og plater. De fullhydrauliske kan leveres med to eller tre eksenterakslinger, i motsetning til de med reimdrift som leveres med to. Har en enestående komprimeringskraft og fremdrift, samt en jevn slitasje på bunnplate. De fleste plater kan leveres med ekstrautstyr som timeteller og komprimeringsmåling. Inntil **3 års garanti på Ammann* = kvalitet.**

* Ref. garantibetingelser.

	APH 50/75	APH 55/75	APH 60/85	APH 65/85	APH 85/95	APH 1000TC
Vekt	367/410 kg	375/415 kg	482/530 kg	491/560 kg	760 kg	715/750 kg
Bredde	450/600/750 mm	450/600/750 mm	550/700/850 mm	550/700/850 mm	650/800/950 mm	650/800 mm
Motor	Hatz Supra 1D50S	Hatz Supra 1D50S	Hatz Supra 1D81S	Hatz Supra 1D81S	Kubota D902	Hatz 1D90V
Drivstoff	Diesel	Diesel	Diesel	Diesel	Diesel	Diesel
Effekt	7 kW	7 kW	10 kW	10,1 kW	13,4 kW	10,9 kW
Maks vibrasjonsfrekvens	70 Hz	70 Hz	69 Hz	55 Hz	52 Hz	46 Hz
Maks sentrifugalfrekvens	50kN	55 kN	60 kN	65 kN	85 kN	63 kN
Maks arbeidsflate	1125 m ² /h	1215 m ² /h	1428 m ² /h	1632 m ² /h	1767 m ² /h	1090 m ² /h
Maks komprimeringsdybde	70 cm	70 cm	80 cm	90 cm	100 cm	90 cm

ARR fjernstyrte grøftevalser og plater



	ARR 1575 Stage V	ARR 1585 Stage V
Vekt	1340 / 1440 kg	1305 / 1395 kg
Bredde trommel	640 / 850 mm	630 / 850 mm
Motor	Yanmar 3TNV80T	Hatz 2G40
Drivstoff	Diesel	Diesel
Effekt	14,6 kW	13,2 kW
Maks vibrasjonsfrekvens	40 Hz	30 Hz
Maks sentrifugalfrekvens I	75 kN	86 kN
Maks sentrifugalfrekvens II	36 kN	-
Maks komprimeringsdybde	80 cm	70 cm

Fjernstyring og infrarød sensor høyner sikkerhet og HMS i grøften.

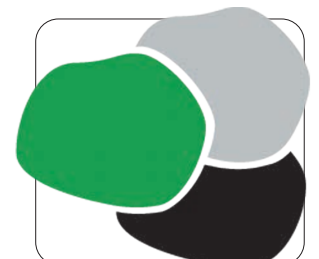

ATR/ACT stampere

	ATR 30	ATR 60 P	ATR 68 P	eATR 68	ACR 70 D
Vekt	29 kg	62 kg	68 kg	70 kg	83 kg
Bredde	80/130 mm	280 mm	280 mm	280 mm	280 mm
Motor	Honda GX 35	Honda GXR 120	Honda GXR 120	Honda GXE 2.0	Yanmar L48 AE
Drivstoff	Bensin	Bensin	Bensin	Elektrisk 72 V/1,8kW	Diesel
Motorutgang	1,1 kW /	2,7 kW	2,7 kW	1,8 kW	3,2 kW
Max sentrifugal- frekvens	2 kN	11,5 kN	13 kN	13,5 kN	16 kN
Maks dybde	30 cm	45 cm	50 cm	65 cm	60 cm



Ammann valser

ARW stangvals

Ammann stangvals er perfekt for mindre jobber. Valsen er ekstremt lett kjørt, servicevennlig og lett å transportere.



	ARW 65	ARW 65
Vekt	719 kg	745 kg
Bredde	720 mm	720 mm
Motor	Hatz 1D42S	Yanmar L100N
Drivstoff	Diesel	Diesel
Motoreffekt	6,4 kW	6,1 kW
Maks vibrasjonsfrekvens	65 Hz	65 Hz
Maks sentrifugalfrekvens	14/23 kN	14/23 kN
Maks komprimeringsdybde, jord	20/15 cm	20/15 cm
Maks komprimeringsdybde, sand	30/25 cm	30/25 cm
Fart, fremover	4 km/t	4 km/t
Fart, bakover	2,5 km/t	2,5 km/t

ARS anleggsvalsar



Stor kjørekomfort, komprimerer i lengde- og dybderetning, mulighet for komprimeringsmåling med skriveren samt GPS.

	ARS 70 Stage V	ARS 110 Stage V	ARS 130 Stage V	ARS 150 Stage V	ARS 170 Stage V	ARS 200 Stage V	ARS 220 Stage V
Maskinlengde	4985 mm	6610 mm	6610 mm	6610 mm	5950 mm	6688 mm	6738 mm
Maskinhøyde	2860 mm	2970 mm	2970 mm	2970 mm	2970 mm	2985 mm	2985 mm
Trommelbredde	1680 mm	2130 mm	2130 mm	2130 mm	2130 mm	2130 mm	2130 mm
Maskinbredde	1790 mm	2440 mm	2440 mm	2440 mm	2260 mm	2258 mm	2300 mm
Vekt	6490-8820 kg	10860-12630 kg	12580-14350 kg	14840-16235 kg	16340-17630 kg	19750-26000 kg	21930-26000 kg
Motor-effekt	55,4 kW	100 kW	100 kW	115 kW	115 kW	160 kW	160 kW

ARX tandemvalser



	ARX 12-2 Stage V	ARX 16-2 Stage V	ARX 16-2C Stage V	ARX 20-2 Stage V	ARX 23.1-2 Stage V	ARX 23-2 Stage V
Maskinlengde	2140 mm	2140 mm	2140 mm	2140 mm	2500 mm	2500 mm
Maskinhøyde	2400 mm	2400 mm	2400 mm	2400 mm	1935 mm	2550 mm
Trommelbredde	820 mm	900 mm	900 mm	1000 mm	1000 mm	1000 mm
Maskinbredde	865 mm	947 mm	947 mm	1050 mm	1130 mm	1130 mm
Vekt	1460 kg	1510 kg	1450 kg	1570 kg	2260 kg	2230 kg
Motoreffekt	15,6 kW	15,6 kW	15,6 kW	15,6 kW	18,5 kW	25,0 kW



Langsgående motor - Servicevennlig - Godt sikt

	ARX 26.1-2 Stage V	ARX 26-2 Stage V	eARX26-2	ARX 36-2 Stage V	ARX 40-2 Stage V	ARX 40-2C Stage V	ARX 45-2 Stage V	ARX 45-2C Stage V
Maskinlengde	2500 mm	2500 mm	2500 mm	2915 mm	2915 mm	2915 mm	2915 mm	2915 mm
Maskinhøyde	2550 mm	2550 mm	2550 mm	2840 mm	2840 mm	2150 mm	2840 mm	2840 mm
Trommelbredde	1200 mm	1200 mm	1200 mm	1300 mm	1300 mm	1300 mm	1380 mm	1380 mm
Maskinbredde	1350 mm	1350 mm	1350 mm	1385 mm	1385 mm	1385 mm	1460 mm	1460 mm
Vekt	2460 kg	2515 kg	2640 kg	3785 kg	4200 kg	4055 kg	4395 kg	4185 kg
Motoreffekt	18,5 kW	25,0 kW	-	32,8 kW	32,8 kW	32,8 kW	32,8 kW	32,8 kW

Anleggsgruppen satser elektrisk! På disse sidene finner du et utvalg av våre elektriske og batteridrevne maskiner.



Bobcat E10e-2 elektrisk minigraver
- se mer side 12

Ammann eARX26-2 elektrisk tandemvals
- se mer side 9



Bobcat E19e elektrisk minigraver
- se mer side 12



Rubber Master RM 100GO! slagknuser
- se mer side 52

Astrid Hybrid Lithium lystårn
- se mer side 38



Rubble master H50x grovverk
- se mer side 54



CNF dumper E70
- se mer side 31





Norton Clipper CT601B
- se mer side 46



Norton Clipper CM350B
- se mer side 46

Ammann eAPF 12/50
- se mer side 6



Norton Clipper CS352B
- se mer side 46



Ammann eATR68
- se mer side 8

Produktene ovenfor bruker samme batteri og lader.



Probst transmobil
- se mer side 37

Bobcat minigravere

Bobcat minigravere kjennetegnes best for sine store hytte, gode kjøremotor, styrke, stabilitet og smidighet. Ved lansering av E-serie og et godt gjennomtenkt design, tok Bobcat ett gigantisk innovativt sprang.

Minigravere E10 - E88



Noen av våre modeller:

Bobcat E10z og E10e-2

Vår desidert og kanskje klassens mest solgte minigraver. Med en bredde fra 71 til 110 cm egner denne seg godt til vanskelige og trange arbeidsplasser. Oljekjøler for pigging innendørs er standard i Norge. En lett og kompakt minigraver. Den batteridrevne utgaven egner seg godt for innendørs riving, kjellerprosjekter og andre områder der det er krav om null utslipp, lite støy og nattarbeid.

Bobcat E19 og E19e

Dette er en maskin med fokus på design, ergonomi og service. Med en driftsvekt på kun 1885 kg er den enkel å transportere. Maskinen er ideell for arbeid i trange områder, leveres i diesel- og batteriutgave.

Bobcat E27

Med sin overlegne kraft og sitt unike design er dette den råeste 2,7 tonneren på markedet. Leveres med langt stikke, auto-gasspådrag, flyt på skjæret og slangebruddsventil. Maskinen har et romslig og komfortabelt førerhus, er enkel å betjene, god sikt og er klasens sterkeste og mest stabile maskin.

	E10z	E10e-2	E17	E19e	E19	E20z	E26	E27z
Breddemål	71/110 cm	71/110 cm	98/136 cm	98/136 cm	98/136 cm	98/136 cm	150 cm	155 cm
Rekkevidde	314,5 cm	314,5 cm	391,9 cm	408,4 cm	408,4 cm	413,4 cm	454,2 cm	464,4 cm
Skuffestørrelse	55 liter	55 liter	90 liter	90 liter	90 liter	90 liter	145 liter	150 liter
Driftsvekt*	1176 kg	1201 kg	1711 kg	1907 kg	1885 kg	2019 kg	2600 kg	2705 kg
Motor	Kubota D722-E4B	Elektrisk 51,8 v / 11,52 kWh	Yanmar/3 TNV74F-SP-BC (Stage V)	Elektrisk 51,8 V / 17,28 kWh	Yanmar/3 TNV74F-SP-BC (Stage V)	Yanmar/3 TNV74F-SP-BC (Stage V)	Yanmar/3 TNV74F-SP-BC (Stage V)	Yanmar/3 TNV74F-SP-BC (Stage V)
Maks netto effekt	7,5 kW	7,5 kW	10,2 kW	10 kW	10,2 kW	10,2 kW	15,3 kW	15,3 kW
Gravestyrke stikke	5550 N	5550 N	9108 N	10371 N	10371 N	10371 N	15690 N	16200 N
Gravestyrke skuffe	8294 N	8294 N	16177 N	20835 N	20835 N	20835 N	23720 N	23720 N
Pumpekapasitet	20 l/min	25 l/min	32,5 l/min	35 l/min	41,3 l/min	41,3 l/min	87 l/min	87 l/min
Oljemengde ekstra hydraulikk	20/min	20 l/min	32,5 l/m	24,3 l/min	30 l/m	30 l/m	50 l/min	50 l/min

* Vekt med norsk utstyr

Bobcat E57W hjulgraver er utstyrt med Bobcat D24 dieselmotor og gravdybde ned til 3,8 m. Standardutstyr inkluderer også aircondition, overbelastningsvarsel, ekstra hjelpelinje og slangebruddsventiler. Avansert teknologi er implementert for enkelt vedlikehold med praktiske kontrollpunkter for å maksimere arbeids-effektiviteten.

Bobcat E60

Maskinen for den kravstore fører med fokus på komfort og fremtidens løsninger.

Med sin kraftfulle motor og høye ytelse er denne 6 tonns gravemaskinen særegen i sin klasse. Den ekstra store hytten tilbyr føreren god sikt og meget god komfort.

E60 med sin store rekkevidde kombinert med stabilitet kan ofte gjøre jobben som en større maskin kan utføre.



Bobcat E55z uten hekk

Dette er en maskin som enkelt kombinerer høy ytelse og komfort. Den er enkel å betjene og har en overlegen stabilitet. Maskinen kan leveres med lang stikke som maksimerer grave-dybden .



E27	E35z	E50z	E55z	E60	E88	E57W
155 cm	175 cm	196 cm	196 cm	196 cm	220 cm	195/229 cm
472,1 cm	563,3 cm	598,3 cm	598,3 cm	633,6 cm	722,5 cm	610,8 cm
165 liter	165 liter	250 liter	250 liter	320 liter		250 liter
2683 kg	3499 kg	4975 kg	5218 kg	6130 kg	8919 kg	6312 kg
Kubota / D1305-E4B-BCZ-1	Kubota D1703-E4B	Bobcat 1,8 l, 97/68 EC Stage V Turbocharged	Bobcat 1,8 l, 97/68EC	Bobcat 2,4 l, 97/68 EC	Bobcat D24-2,4l, 97/68EC	Bobcat 2,4 l, 97/68 EC
18,3 kW	18,5 kW	36,5 kW	36,5 kW	41 kW	48,5 kW	42,5 kW
16030 N	20792 N	22171 N	26301 N	33472 N	39073 N	2790 N
26520 N	33430 N	37744 N	44297 N	47841 N	55582 N	41188 N
94,3 l/min	101,2 l/min	99 l/min	138,6 l/min	138,5 l/min	149 l/min	180,3 l/min
54 l/min	64 l/min	78,2 l/min	45,4 l/min	45,4 l/min	95 l/min	52,5 l/min



Bobcat kompaktlastere



Bobcat S70 er den minste modellen med en tippplast på 686 kg. Kommer til i trange områder og under lave tak. S70 er den perfekte lasteren når jobben er for stor for en spade eller plassen er for liten til en større maskin.

Bobcat S100 er en kompakt og smidig maskin med akselavstand på 82 cm. Har stor driftskapasitet, raskere sykluser og raskere svinger. Tippplast på 915 kg og en løftehøyde på 2,63 m.

Bobcat S450 er en kompaktlaster med kompakte ytre mål og tippplast på 1200 kg. Dette er en maskin for et allsidig bruksområde. Løftehøyde er 2,78 m.

Bobcat S500-serie består av 5 modeller. Hytta gir føreren full oversikt over miljøet man arbeider i. Modellene har løftearmen som er radial/parallelført. Er perfekte for lossing og ideell for arbeid i trange arbeidsmiljø. Trenger du en robust, effektiv og brukervennlig maskin er dette maskinen for deg.

	S70	S100	S450	S510	S530	S550
Skuffebredde	92/110 cm	116,7 cm	157 cm	173 cm	173 cm	173 cm
Tippplast	686 kg	915 kg	1308 kg	1703 kg	1823 kg	1852 kg
Driftsvekt	1268 kg	1860 kg	2436 kg	2816 kg	2952 kg	2995 kg
Motor	Kubota D10005-E4B-BC-3	Kubota V1505-T4F-ST5	Bobcat 2,4L, 97/68 EC	Bobcat 2,4L, 97/68 EC	Bobcat 2,4L, 97/68 EC	Bobcat 2,4L, 97/68 EC
Maks nettoeffekt	17,5 kW	18,2 kW	36,5 kW	41,0 kW	41,0 kW	50,7 kW
Pumpekapasitet	37,0 l/min	36,0 l/min	63,2 l/m	64,7 l/m	64,7 l/min	64,7 l/min
Highflow	-	-	-	101,1 l/min	101,10 l/min	101,0 l/min

Bobcat S66/S76 og S86 er designet for å håndtere de tøffeste jobbene. Maskinene har vertikalløft og leveres som standard med to framdrifts hastigheter. De har kraftige løfteegenskaper, raske syklustider, ergonomiske spaker, klima-

anlegg og forbedret kjølesystem. Skjermen i førerhuset viser maskin og ytelsesdata og vil bidra til å maksimere produktiviteten. Maskinene er enkle å manøvrere og har en effektiv svingradius

	S570	S590	S66	S650	S76	S86
Skuffebredde	173 cm	173 cm	173 cm	188 cm	188 cm	213 cm
Tippplast	1888 kg	1958 kg	2359 kg	2455 kg	2722 kg	3175 kg
Driftsvekt	2900 kg	3271 kg	3127 kg	3778 kg	4038 kg	4497 kg
Motor	Kubota / V2607-DI-TE3B-BC-I	Bobcat 2,4 L, 97/68 EC	Bobcat 2,4 L, 97/68 EC	Bobcat 2,4 L, 97/68 EC	Bobcat 2,4 L, 97/68 EC	D34 BSH SV 97/68 EC
Maks nettoeffekt	45,5 kW	50,7 kW	54,5 kW	55 kW	54,5 kW	78,7 kW
Pumpekapasitet	64,7 l/min	64,7 l/min	66,5 l/min	87,1 l/min	88,1 l/min	89,3 l/min
Highflow	111 l/min	101,10 l/min	101,8 l/min	115/5 l/min	114,7 l/min	138,5 l/min

One Tough Animal

I over 50 år har Bobcat bygget kompakt maskiner som hjelper deg med å jobbe mer effektivt. Bobcat leder utviklingen og har høyest markedsandel i verden på produktet kompaktlastere og en av to leverte er en ekte Bobcat. I Norge ligger faktisk snittet enda høyere.

Kompaktlastere med belter T-serien



Bobcat T450 har en stor og komfortabel hytte hvor du kan nyte oversikten.



Bobcat T590 har den høyeste løftehøyden (302 cm) i 500-serien.



Bobcat T66, T76 og T86 har de samme gode egenskapene som S-serien. Lasterens understell med lavt marktrykk lar føren reise gjennom myke, sandete, våte eller gjørmete forhold i terrenget.



	T450	T590	T66	T76	T86
Skuffebredde	157 cm	173 cm	173 cm	188 cm	213 cm
Tippelast	2049 kg	2773 kg	3175 kg	4050 kg	5087 kg
Driftsvekt	2961 kg	3664 kg	4296 kg	5051 kg	5643 kg
Motor	Bobcat 2,4L, 97/68 EC	Bobcat 2,4L, 97/68 EC	Bobcat 2,4L, 97/68 EC	Bobcat 2,4L, 97/68 EC	D34 BSH SV 97/68 EC
Maks nettoeffekt	41,0 kW	50,8 kW	54,5 kW	54,5 kW	78,7 kW
Pumpekapasitet	63,0 l/min	64,7 l/min	66,5 l/min	88,1 l/min	87,1 l/min
Highflow	-	101,1 l/min	101,8 l/min	114,7 l/min	160 l/superflow

Redskap til kompaktlastere



Forresty cutter



Grader



Broom bust



Soil conditioner



Landplane



Industrial grapple



Remote control



Scraper



Snow blower



Tilt-tach

Bobcat hjullaster



Bobcat L23 og L28 er en kompakt liten hjullaster som egner seg godt for landbruk, små bakgårder og trange arbeidsplasser. Maskinen er meget enkel å manøvrere b.l.a fordi du sitter på framvognen. Levers med åpen og lukket hytte og flere dekkalternativer. På grunn av den leddede midjen og liten svingradius er maskinen enkel å manøvrere på trange steder. L28 har i tillegg teleskopisk arm på 650 mm.



Bobcat L75, L85 og L95 er en effektiv maskin som er veldig brukervennlige. De har en stille og stor oppvarmet hytte. Styrespakksollen er godt koblet til setet, som er en meget unik løsning på markedet. Dette holder styrespaken stabil i hånden og gjør turen enkel og jevn, selv på ujevnt terreng. Levers med topphastighet på opptil 40 km/t, lastdemping og highflow.



	L23	L28	L75	L85	L95
Breddemål	118 cm	118 cm	190.0 cm	190,0 cm	190 cm
Tippelast	-	-	2958 kg	3801 kg	3964 kg
Løftekapasitet	633 kg	696/380 kg	-	-	-
Driftsvekt	1719 kg	1903 kg	4635 kg	5091 kg	5376 kg
Motor	Kubota / D1305-E4B-BC-1 Stage V	Kubota / D1305-E4B-BC-1 Stage V	Bobcat D24 Stager V	Bobcat D24 Stager V	Bobcat D24 74HP Stager V
Maks nettoeffekt	18,2 kW	18,2 kW	41 kW	50,7 kW	55,18 kW
Pumpekapasitet	45,8 l/min	45,8 l/min	75,4 l/min	75,4/103,5 l/min	75,4/103,3 l/min
Highflow	-	-	-	103,5 l/min	103,3 l/min
Hastighet	12 km/t	12 km/t	20/30 km/t	20 / 30 km/t	40km/t



Bobcat redskap



Snow blower



V-plow



Snow blade



Flail mower



Auger



Breaker



Pressure washer



Pallet forks



Brushcat



Bale grapple

Bobcat kompakttraktor

Vår nye serie kompakttraktorer byr på Bobcat sin karakteristiske pålitelighet, produktivitet og ytelse. Små traktorer blir mer og mer populære. De brukes i kommunale tjenester, på bondegårder, idrettsanlegg og innen vaktmestertjenester og entreprenører. Til våre traktorer finner du også et bredt utvalg av tilbehør.

	CT1025 Bøyle	CT2025 Bøyle	CT2035 Bøyle	CT2040 Bøyle	CT2525 Hytte	CT2535 Hytte	CT2540 Hytte	CT4050 Bøyle	CT4058 Bøyle
Breddemål	1160 mm	1385 mm	1385 mm	1385 mm	1385 mm	1385 mm	1385 mm	1702 mm	1702 mm
Høydemål	2225 mm bøyle	2520 mm bøyle	2520 mm bøyle	2520 mm bøyle	2372 mm	2052 mm	2520 mm	2474 mm bøyle	2474 Rops
Driftsvekt	719 kg	1438 kg	1410 kg	1451 kg	1601 kg	1652 kg	1652 kg	1619 kg	1619 kg
Motor	Diesel IDI 3 cyl Stage V	Diesel IDI 3 cyl Stage V	Diesel CRDI 3 cyl Stage V	Diesel CRDI 3 cyl Stage V	Diesel IDI 3 cyl Stage V	Diesel CRDI 3 cyl Stage V	Diesel CRDI 3 cyl Stage V	Diesel CRDI 3 cyl Stage V	Diesel CRDI 3 cyl Stage V
Maks nettoeffekt	24,5 hk	25,5 hk	35 hk	40 hk	25 hk	35 hk	40 hk	50 hk	58 hk
Transmisjon	HST 2 range	HST 3 range	Manuell 12F / 12R	Manuell 12F / 12R	HST 3 range	HST 3 range	HST 3 range	Manuell 16F / 16R	Manuell 16F / 16R
Maks PTO effekt	18,5 hk 540 RPM	19 hk 540 / 540E RPM	31 hk 540 / 540E RPM	34 hk 540 / 540E RPM	19 hk 540 / 540E RPM	31 hk 540 / 540E RPM	34 hk 540 / 540E RPM	41 hk 540 / 540E RPM	48 hk 540 / 540E RPM
Løftekapasitet 3 punkt	318 kg	740 kg	740 kg	740 kg	740 kg	740 kg	740 kg	1467 kg	1467 kg
Maks hastighet	16,5 km/t	16,5 km/t	25 km/t	25 km/t	16,5 km/t	26 km/t	26 km/t	32 km/t	32 km/t

Bobcat CT1025

CT1025 er den minste modellen i serien. Liten og smidig med ROPS, hydrostatisk girkasse i 2-serien og en effektiv stage-V 25 hk-motor. Dette gjør traktoren til en perfekt løsning for de jobbene der plassen er begrenset.



Bobcat CT2040

CT2040 med ROPS, en godt utstyrt traktor drevet av en sterk 40 hk Stage V-motor. Leveres med manuell eller hydrostatisk girkasse. PTO med 540 og 540E. En effektiv, smidig og lettjørt traktor.



Bobcat CT2540

CT2540 med romslig førerhytte og god oversikt. Traktoren har som standard et høyt nivå av utstyr. 40 hk Stage V-motor. AC, cruise, auto PTO, 540 og 540E trekarmar med fanghake og 2 doble hydrauliske uttak. En svært brukervennlig og komfortabel traktor som leveres med hydrostat i tre serier.



Bobcat CT4050 / 4058

Bobcat CT4050/4058 med ROPS, H-Shuttle-transmisjon, vendegir, 16F + 16R. 50 eller 58 hk Stage V-motorer som håndterer selv de mest krevende jobbene. En kompakt og effektiv traktor med høye ytelser.



Redskap for kompakttraktorer

Bobcat tilbyr et stort utvalg av redskaper til sine kompakttraktorer. Med 540 og 540E PTO bak, midt-PTO, 3-punktsfeste med fanghaker på trekkarmene, og med fronthydraulikk, er traktorene klargjort for en rekke ulike redskaper, som effektivt og pålitelig løser oppgavene.

Bobcat frontlaster

Få mest mulig ut av din kompakttraktor!

Leveres standard med Bobcat hurtigkoblingsfeste og skuffe. Er også mulig å levere mekanisk selvnivilering og mulighet for tredjefunksjon. Frontlasteren er brukervennlig og enkel å montere av og på. Den har utmerket løftekapasitet og gjør traktoren til et multiverktøy for en rekke profesjonelle oppgaver.



Modell	Dele- nummer	Maks løfte- høyde (mm)	Maks dumpevinkel	Rekkevidde m/ skuff på bakken (mm)	Løftekapasitet u/skuff (kg)	Brytekraft (kg)	Vekt m/skuff (kg)	Selv- nivilering	Skuffebredde (mm)
Frontlaster FL6	7494338	1 826	57°	1 336	276	705	271	Nei	1 220
Frontlaster FL7	7494339	2 418	50°	1 493	621	1 168	331	Nei	1 520
Frontlaster FL8	7494340	2 530	45°	1 604	754	1 414	405	Ja	1 520
Frontlaster FL9	7494341	2 641	45°	1 750	892	1 750	529	Ja	1 670

Bobcat bakmontert klippepanne

En effektiv og solid bygget klippepanne med tre roterende kniver. Perfekt for vedlikehold av store gressplener, gir et velstelt resultat, klarer også høyt gress.



Bobcat jordfreser

En virkelig kraftig jordfreser som takler de fleste forhold. Velegnet når du skal plante, dyrke eller utføre jordforbedringstiltak.

Bobcat pallegaffel

Med pallegaffel på frontlasteren har du et effektivt verktøy til materialhåndtering. Leveres med mekanisk sideforskyvning.



Bobcat midtmontert klippepanne

Den midtmonterte klipperen gjør kompakttraktoren din til en effektiv og komfortabel plenklipper for store områder. Lett å montere av og på. Kan leveres som bioklipp eller med sideutkast.

Bobcat silosvans/steinsvans

Egner seg godt for håndtering av grovfor, eller andre oppgaver som flytting av stein. Leveres med hydrauliske gripeklør.

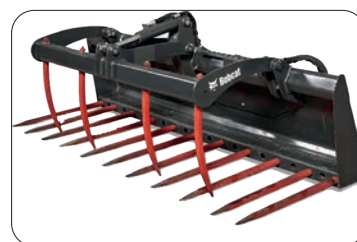

Bobcat såmaskin

Nøyaktig frøplassering og justerbar dosering. Plasserer frøet med riktig avstand og på nøyaktig riktig dybde for bedre spiring. Med en produksjonshastighet på mer enn to dekar i timen er såmaskinen effektiv og kostnadseffektiv.

Bobcat Zero Turn klippere

Bobcat klippere er designet for å levere et kutt av overlegen kvalitet på kortere tid. Rettet mot både anleggsgartnere og private brukere. Det finnes en Bobcat-klipper for alle bruksområder med klippeaggregater i forskjellige størrelser og hastigheter.

Modell	ZT 2000-48	ZT 2000-52	ZT 3000-48	ZT 3000-52	ZT 3000-61	ZT 3500-48	ZT 3500-52	ZT 3500-61	ZT 6000-52	ZT 6000-61	ZS 4000-48	ZS 4000-52	ZS 4000-61
Bredde (mm)	1591	1731	1575	1731	1950	1591	1731	1950	1731	1950	1602	1733	1960
Høyde (mm)	814	814	1733 bøyle	1733 bøyle	1733 bøyle	1733 bøyle	1733 bøyle	1733 bøyle	1836 bøyle	1781 bøyle	1062	1062	1062
Kutte- høyde (mm)	38 - 124	28 - 124	38 - 124	38 - 124	38 - 124	38 - 124	38 - 124	38 - 124	25 - 133	25 - 133	38 - 114	38 - 114	38 - 114
Kutte- bredde (mm)	1220	1321	1220	1321	1550	1220	1321	1550	1328	1550	1220	1330	1550
Motor	Kawasaki FR651V 16kW	Kawasaki FR651V 16kW	Kawasaki FR651 14,9kw	Kawasaki FR651 17,8kw	Kawasaki FR651 17,8kw	Kawasaki FT730V 17,9kw	Kawasaki FT730V 17,9kw	Kawasaki FT730V 17,9kw	Kawasaki FX801V 19kw	Kawasaki FX801V 19kw	Kawasaki FT651 14,9kw	Kawasaki FT730V 17,9kw	Kawasaki FT730V 17,9kw
Trans- misjon	Hydrostat 11 km/t	Hydrostat 11 km/t	Hydrostat 12,8 km/t	Hydrostat 12,8 km/t	Hydrostat 12,8 km/t	Hydrostat 16 km/t	Hydrostat 16 km/t	Hydrostat 16 km/t	Hydrostat 19,3 km /t	Hydrostat 19,3 km /t	Hydrostat 16,8 km/t	Hydrostat 16,8 km/t	Hydrostat 16,8 km/t



Utstyr til vedlikehold av plen og gressmatter

Bobcat har kjøpt opp det velkjente merket Ryan, og har dermed tilegnet seg 75 års kunnskap om utstyr til gressmatte-reparasjoner. De er spesielt godt egnet til golfbaner.

Bobcat torvskjærer

Torvskjærer/Sod-Cutter brukes til å kutte og løfte torv, som da er klar for å ruller opp. Benyttes også til skjæring, lapping og oppretting av gressmatter. Kommer i tre ulike modeller. Kuttebredde på SC12 er 30 cm, SC18 er 46 cm og SC18H har i tillegg hydrostatisk fremdrift.



Bobcat Mosefjerner

Dethatcher/mosefjerner også kalt vertikalskjærer eller power rake. Kommer i to modeller DT18 og DT19. Dette er maskiner med høy grad av brukervennlighet og ytelse for et profesjonelt resultat.

DT18 og 19, bredde 46-48 cm. DT19 har drift på hjulene. Kan fjerne mose på et område på opptil 1700kvm i timen.



Bobcat plenluffer

Aerator AE19 og AE26 er en plenluffer som stikker hull for tilførsel av luft i gressmatten.

Arbeidsbredde AE19: 48,3 cm og AE26: 67,3 cm.



Bobcat såmaskin

DT20 Overseeder er en såmaskin for reparasjon og vedlikehold av etablert plen som er skadet eller visnet. Sår frøene direkte i jordspalter for raskest mulig spiring. Arbeidsbredde 51 cm.

Bobcat vibroplater

Bobcat vibroplater består av topp moderne modeller fra 29 kg og opp til 500 kg. Alle modellene er enkle å betjene, noe som også gjør at de egner seg godt for utleie. De er meget allsidige med høy produktivitet.

Bobcat FP vibroplater



	FP10.33	FP12.40	FP15.40	FP15.50	FP20.50	FP20.50D
Vekt	52 kg	69 kg	80 kg	93 kg	93/100 kg	106/110 kg
Bredde	330 mm	400 mm	400 mm	500 mm	500 mm	500 mm
Motor	Honda GX 120	Honda GX 120	Honda GX120	Honda GX120	Honda GX 160	Hatz 1B20
Drivstoff	Bensin	Bensin	Bensin	Bensin	Bensin	Diesel
Maks vibrasjonsfrekvens	100 Hz	98 Hz	100 Hz	100 Hz	90 Hz	90 Hz
Maks sentrifugalfrekvens	10,5 kN	12 kN	15 kN	15 kN	20 kN	20 kN
Vibrasjon håndtak	11 m/s ²	3,0 m/s ²	2,50 m/s ²	>2,50 m/s ²	3,1 m/s ²	>2,50 m/s ²
Vannsprinkesystem	5 l	10 l	12 l	12 l	12 l	12 l

Bobcat RP vibroplater



	RP22.40D	RP25.40D/ RP25.50D	RP30.50/ RP30.60	RP30.50D/ RP30.60D	RP40.60	RP40.60D	RP49.20D	RP59.20D
Vekt	118/130 kg	146 kg	130/135 kg	213/217 kg	199/203 kg	271/290 kg	263 kg	390/430 kg
Bredde	400/550 mm	380/500 mm	500 mm	500 mm	600 mm	600 mm	450/600/750 mm	450/600/750 mm
Motor	Hatz 1B20	Hatz 1B20	Honda GX 270	Hatz 1B30	Honda GX 270	Hatz 1B30	Hatz 1B40	Hatz 1B40
Drivstoff	Diesel	Diesel	Bensin	Diesel	Bensin	Diesel	Diesel	Diesel
Maks vibrasjonsfrekvens	98 Hz	95 Hz	90 Hz	90 Hz	65 Hz	65 Hz	65 Hz	65 Hz
Maks sentrifugalfrekvens	23 kN	25 kN	32 kN	32 kN	42 kN	42 kN	49 kN	59kN
Vibrasjon håndtak	<2,50 m/s ²	<2,50 m/s ²	<2,50 m/s ²	<2,50 m/s ²	<2,50 m/s ²	<2,50 m/s ²	<2,50 m/s ²	<2,50 m/s ²

Bobcat HP vibroplater



	HP50.75	HP55.75	HP60.85	HP65.85
Vekt	367/410 kg	375/415 kg	482/530 kg	491/560 kg
Bredde	450/600/750 mm	450/600/750 mm	550/700/850 mm	550/700/850 mm
Motor	Hatz Supra 1D50S	Hatz Supra 1D50S	Hatz Supra 1D81S	Hatz Supra 1D81S
Drivstoff	Diesel	Diesel	Diesel	Diesel
Maks vibrasjonsfrekvens	70 Hz	70 Hz	69 Hz	55 Hz
Maks sentrifugal-frekvens	50 kN	55 kN	60 kN	65 kN



Bobcat TR fjernstyrte grøftevalser



	TR75	TR85S
Vekt	1340/1440 kg	1305/1395 kg
Bredde trommel	640/850 mm	630/850 mm
Motor	YANMAR 3TNV80F	Hatz 2G40
Drivstoff	Diesel	Diesel
Effekt	14,6 kW	13,2 kW
Maks vibrasjonsfrekvens	40 Hz	30 Hz



Bobcat R stampere



	R30	R60P	R68P	R70D
Vekt	29 kg	62 kg	68 kg	83 kg
Bredde fot	80 - 130 mm	280 mm	280 mm	280 mm
Motor	Honda GX 35	Honda GXR 120	Honda GXR 120	Yanmar L48
Drivstoff	Bensin	Bensin	Bensin	Diesel
Motorutgang	1,1 kW	2,7 kW	2,7 kW	3,2 kW
Maks sentrifugalfrekvens	2 kN	11,5 kN	13 kN	16 kN
Maks dybde	30 cm	45 cm	50 cm	60 cm

Bobcat ATR tandemvalser og WR stangvals



	ATR12	ATR16	ATR20	WR65
Maskinlengde	2140 mm	2140 mm	2140 mm	2288 mm
Maskinhøyde	2400 mm	2400 mm	2400 mm	1110 mm
Trommelbredde	820 mm	900 mm	1000 mm	650 mm
Maskinbredde	865 mm	947 mm	1050 mm	720 mm
Vekt	1460 kg	1510 kg	1570 kg	719/745 kg
Motoreffekt	15,6kW	15,6 kW	15,6 kW	6,1/6,4 kW



Bobcat filtersett

Når du er avhengig av ytelse og pålitelighet kan du stole på at Bobcat filtersett gir deg et trygt vedlikehold og sikrer drift i lang tid.

Sparer tid og kostnader når det er tid for maskinvedlikehold. Filtersettene inneholder alle filtre som brukes på maskinen.

Filtersett for kompaktlastere

Modell	Maskin serienummer	KIT nummer		
		250 timer	500 timer	1000 timer
S70	B38W11001 < B4UC11001 <	7416153	7416306	7416307

Modell	Maskin serienummer	KIT nummer		
		250 timer	500 timer	1000 timer
S100	A8ET11001	7416153	7416309	7416310

Modell	Maskin serienummer	KIT nummer		
		250 timer	500 timer	1000 timer
S450	AV9V11001	7416311	7416311	7416313

Modell	Maskin serienummer	KIT nummer		
		250 timer	500 timer	1000 timer
S450	B4J71101	7416314	7416315	7416316

Modell	Maskin serienummer	KIT nummer		
		250 timer	500 timer	1000 timer
S510 / S530	B4JB11001 <	7416314	7416315	7416325



Filtersett for kompaktlastere

Modell	Maskin serienummer	KIT nummer		
S590	B4ZE11001	250 timer	500 timer	1000 timer
		7343932	7416329	7416330

Modell	Maskin serienummer	KIT nummer		
S650	B2UA11001	250 timer	500 timer	1000 timer
		7416340	7416329	7416342

Modell	Maskin serienummer	KIT nummer		
S66	Alle maskiner	250 timer	500 timer	1000 timer
		7442605	7442605	7442606

Modell	Maskin serienummer	KIT nummer		
S76 / T66 / T76	Alle maskiner	250 timer	500 timer	1000 timer
		7442607	7442607	7442608

Filtersett for hjullastere

Modell	Maskin serienummer	KIT nummer		
L85 / L95	Alle maskiner	250 timer	500 timer	1000 timer
		7443561	7443562	7443563

Filtersett for minilastere

Modell	Maskin serienummer	KIT nummer		
L23 / L28	Alle maskiner	250 timer	500 timer	1000 timer
		7414490	7414491	7414492



Bobcat filtersett

Filtersett for gravemaskiner

Modell	Maskin serienummer	KIT nummer		
E10 / E10z	Alle maskiner	250 timer	500 timer	1000 timer
		6667352	7416148	7416149

Modell	Maskin serienummer	KIT nummer		
E17 / E17z / E19 / E20 / E20z	B6IC11001 < B5VD11001 < B5VF11001 < BVG11001 < B5VH11001 <	250 timer	500 timer	1000 timer
		7498248	7498246	7498245

Modell	Maskin serienummer	KIT nummer		
E26	Alle maskiner	250 timer	500 timer	1000 timer
		7416153	7416154	7416156

Modell	Maskin serienummer	KIT nummer		
E27	Alle maskiner	250 timer	500 timer	1000 timer
		7416153	7416161	7416158

Modell	Maskin serienummer	KIT nummer		
E55z / E60	Alle maskiner	250 timer	500 timer	1000 timer
		7442611	7442612	7442613



Maskinhengere fra Ifor Williams Trailers

Ifor Williams GH126 er en solid og holdbar maskinhenger som er i stand til å laste 2735 kg og har en totalvekt på 3500 kg. Leveres med «beavertail», som gir behageligere påkjøring og bedre klaring f.eks ved lastning av sakselift.og har en totalvekt på 1500 kg.

Egenvekt - kg	765
Nyttelast - kg	2 735
Totalvekt - kg	3 500
Innvendig lengde - cm	366
Innvendig bredde - cm	184



Ifor Williams GH1054 er en solid og holdbar maskinhenger som er i stand til å laste 2840 kg og har en totalvekt på 3500 kg. Leveres med «beavertail», som gir behageligere påkjøring og bedre klaring f.eks ved lastning av sakselift.

Egenvekt - kg	660
Nyttelast - kg	2 840
Totalvekt - kg	3 500
Innvendig lengde - cm	304
Innvendig bredde - cm	162



Ifor Williams GH64 SINGLE-AXLE

Solid og holdbar maskinhenger som er i stand til å laste 1230 kg og har en totalvekt på 1500 kg.

Egenvekt - kg	378
Nyttelast - kg	1 122
Totalvekt - kg	1 500
Innvendig lengde - cm	188
Innvendig bredde - cm	123



Maskinhengere fra Temared

Temared Tara Pluss - den største maskinhengeren

Leveres med 3 akslinger og kjørerampe.

Egenvekt - kg	786 kg
Nyttelast - kg	2 714 kg
Totalvekt - kg	3 500 kg
Innvendig lengde - cm	395 cm
Innvendig bredde - cm	182 cm



Temared Tara Extra 3.5 - mellomstor pluss-størrelse

Leveres med 2 akslinger og kjørerampe.

Egenvekt - kg	694
Nyttelast - kg	2 806
Totalvekt - kg	3 500
Innvendig lengde - cm	350
Innvendig bredde - cm	168



Temared Tara Light - liten maskinhenger

Leveres med 2 akslinger og kjørerampe.

Egenvekt - kg	534
Nyttelast - kg	2 166
Totalvekt - kg	2 700
Innvendig lengde - cm	260
Innvendig bredde - cm	152



CNF beltedumper

Beltedumperen er den perfekte multiverktøysmaskinen, beregnet på bruk på byggeplasser eller i knapt tilgjengelige områder hvor dumpere med hjul beveger seg vanskelig. Den er designet for å bære materiale på alle typer overflater, som gjørmete eller sandete terreng, eller i sterke front- og sidehellinger som fjellområder, og garanterer alltid maksimal stabilitet og sikkerhet. Finnes også som selvlastende og høytløftende dumper, som også kan kombineres. Den sørste har også rotasjon på dumperkassen.

T45 beltedumper

	T45	T45 SL	T45 A
Lastevekt	450 kg	450 kg	450 kg
Nettovekt	340 kg	400 kg	340 kg
Bredde	680 mm	680 mm	680 mm
Motor	Honda GX200	Honda GX200	Honda GX200
Drivstoff	Bensin	Bensin	Bensin
Hastighet	2,5 km/t	2,5 km/t	2,5 km/t



T50 beltedumper

	T50	T50 SL	T50 HT	T50 HTSL	T50 A
Lastevekt	500 kg	500 kg	400 kg	500 kg	500 kg
Nettovekt	370 kg	420 kg	500 kg	550 kg	370 kg
Bredde	680 mm	680 mm	680 mm	680 mm	680 mm
Motor	Honda/Yanmar	Honda/Yanmar	Honda/Yanmar	Honda/Yanmar	Honda/Yanmar
Drivstoff	Bensin/diesel	Bensin/diesel	Bensin/diesel	Bensin/diesel	Bensin/diesel
Hastighet	2,5 - 4,0 km/t	2,5 - 4,0 km/t	2,5 - 4,0 km/t	2,5 - 4,0 km/t	2,5 - 4,0 km/t



T70 beltedumper

	T70	T70 SL	T70 HT	T70 HTSL	T70 A
Lastevekt	700 kg	700 kg	600 kg	550 kg	700 kg
Nettovekt	355 kg	405 kg	455 kg	505 kg	355 kg
Bredde	680 mm	680 mm	680 mm	680 mm	680 mm
Motor	Honda GX270	Honda GX270	Honda GX270	Honda GX270	Honda GX270
Drivstoff	Bensin	Bensin	Bensin	Bensin	Bensin
Hastighet	4,0 km/t	4,0 km/t	4,0 km/t	4,0 km/t	4,0 km/t



T95 beltedumper

	T95	T95 SL	T95 HT	T95 HTSL	T95 A
Lastevekt	900 kg	900 kg	800 kg	900 kg	900 kg
Nettovekt	500 kg	550 kg	600 kg	650 kg	500 kg
Bredde	780 mm	780 mm	780 mm	780 mm	780 mm
Motor	Honda/Yanmar	Honda/Yanmar	Honda/Yanmar	Honda/Yanmar	Honda/Yanmar
Drivstoff	Bensin/diesel	Bensin/diesel	Bensin/diesel	Bensin/diesel	Bensin/diesel
Hastighet	5,0 km/t	5,0 km/t	54,0 km/t	5,0 km/t	5,0 km/t

T150 beltedumper

	T150
Lastevekt	1500 kg
Nettovekt	900 kg
Bredde	940 mm
Motor	Yanmar 3TNV-80
Drivstoff	Diesel
Hastighet	5,0 km/t

Batteridrevne beltdumpere

Med samme mobellutvalg som T-modellene.

E70 beltedumper

	E70	E70 SL	E70 HT	E70 HTSL	E70 A
Lastevekt	700 kg	700 kg	600 kg	550 kg	700 kg
Nettovekt	355 kg	405 kg	455 kg	505 kg	355 kg
Bredde	680 mm	680 mm	680 mm	680 mm	680 mm
Batterispenning	80 v	80 v	80 v	80 v	80 v
Batterikapasitet	80 kWh	80 kWh	80 kWh	80 kWh	80 kWh
Hastighet	3,5 km/t	3,5 km/t	3,5 km/t	3,5 km/t	3,5 km/t

E95 beltedumper

	E95	E95 SL	E95 HT	E95 HTSL	E95 A
Lastevekt	900 kg	900 kg	800 kg	900 kg	900 kg
Nettovekt	500 kg	550 kg	600 kg	650 kg	500 kg
Bredde	780 mm	780 mm	780 mm	780 mm	780 mm
Batterispenning	80 v	80 v	80 v	80 v	80 v
Batterikapasitet	80 kWh	80 kWh	80 kWh	80 kWh	80 kWh
Hastighet	5 km/t	5 km/t	5 km/t	5 km/t	5 km/t



Probst steinhåndtering

Probst er tilstede på alle anleggsplasser, i hagen eller på gaten. Våre maskiner og verktøy gjør livet enklere for alle som jobber med steinarbeid og andre betongprodukter.

Fordi vi setter effektivitet og ergonomi først, har Probst blitt markedsleder innen gripe- og vakuump teknologi gjennom en kontinuerlig produktutvikling.

Probst rekylfri nylonlager SXH-1,3 / SXH-2,3

Sveiset stålkonstruksjon. Høykvalitets- og ergonomisk formet trehåndtak.

Slitasjeinnsatser: 2 x hvite, harde nylonhoder.

51800127 60 mm, 1,75 kg

51800128 70 mm, 2,30 kg



Probst overflate hammer STH-0,9

Hode i herdet stål. Gir steinen et bearbejdet utseende.

51800129 1,2 kg



Probst Softklubbe SXH -1,8 / SXH -3,2 / SXH-3,6

Den uunnværlige følgesvennen på byggeplassen. Softklubbe fra Probst med et bredt spekter av bruksområder innen landskaps- og entreprenørarbeid. Todelt hus laget av støpt stål. Høykvalitets- og ergonomisk formet trehåndtak.

Utskiftbare, slitesterke slaginnsatser:

1 x svart medium hard gummi og

1 x hvitt/rød veldig hardt nylonhode.

51800130 (SXH-1,8) 1,8 kg

51800131 (SXH-3,2) 3,2 kg

51800145 (SXH-3,6) 3,6 kg



Broleggerhammer fra Peddinghaus

Dansk modell med håndtak i ask, kommer i to størrelser.

PH0127N20000 veier 1,25 kg

PH0128020000 veier 1,70 kg



Steinsetterhammer

Steinsetterhammer fra Peddinghaus med berlinerform.

PH125022000, 2 kg



Nanovib kombislegge med gummihatt

Takket være det patenterte nanovib-systemet har denne kombisleggen 100% mindre vibrasjon. Den har et ergonomisk utformet håndtak i fiberglass, sklisikkert grep og antisjokk gummihette.

PH123343, 260 mm, 1,3 kg



Knematte - PROTECH

Knematte gir komfort i full frihet: for de som ikke ønsker å bruke knebeskyttere.

Praktisk bærehåndtak, knebeskyttelse type 3 (ikke festet til kroppen).

675x210x25 mm

PH6423000001



Rekylfri slegge

Denne rekylfrie sleggen med fiberglasshåndtak kommer i to størrelser.

PH5036380040, 700 mm, 2,1 kg

PH5036380100, 100 mm, 5,4 kg



Profesjonell trillebår «EUROCAR»

Volum 100 liter

Maks vekt 200 kg

Luftdekk 400/100 mm på

stålfelg med kulelager.



Vi har også:

Probst KneSeat KS P51800135

Comfort gelefylt knepute PH6193000001

Steinleggerspett i to størrelser

PH136611500 1500 mm, 8000 g

PH136611250 1250 mm, 7000 g

Beskyttelsehette armeringsjern

PH30345

Stamper Antishock

PH0123560000



BZ kantsteinklype

Dette er en populær manuell klype for løfting av blant annet kantstein.

Galvanisert overflate og utskiftbar gummi.

- Vekt - kg 3,8
- Lengde på griper - mm 150
- Gripevidde - mm 0 - 400
- Innsidehøyde - mm 200
- Maks last - kg 150



PPH helleklyper

PPH helleklyper for legging av betong- og natursteinsheller.

Stor justerbar rekkevidde for alle heller.

Størrelser:

- PPH-10/37 cm
- PPH-22/50 cm
- PPH-33/62 cm

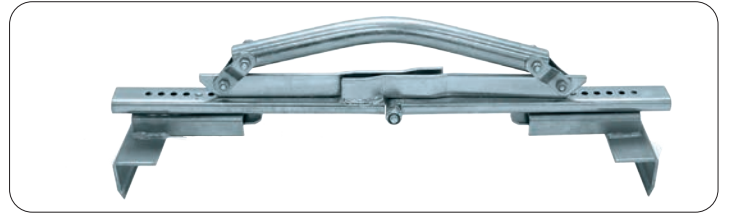

SZ klype er et enkelt og effektivt verktøy for å ta opp belegningsstein ved reparasjon.



Safeflex SF holder stein trygt og fast på plass ved kutting.

STS manuell steinkutter STS-33 / STS-43

Elektrohydraulisk steinklutter STS-43-EH-23

Ved å trykke på en knapp deler denne stillegående elektrohydrauliske steinkløveren stein uten å gi fra seg støv og avfallsvann. Et meget miljøvennlig alternativ i forhold til bensindrevne steinsakser.



- Kløyvekraft - tonn 23
- Vekt - kg 179
- Kløyvebredde - mm 430
- Steinhøyde - mm 10-220
- Både for betong og granitt

Pavemaker PM

Den smarte markøren for hagebruk og landskapsarbeid.

- Markerer nesten alle betongprodukter. Markøren har en linje som konstant holder 2 mm, noe som gjør kuttearbeidet mer presist.
- Passer til både våte og tørre overflater, lager ingen permanente merker
- Den knekker ikke, da markøren er forsterket med glassfiber
- Slitesterk, en markør kan merke tusenvis av heller, brostein osv.



ENZ

ENZ er et enkelt, men effektivt verktøy for å trekke opp armeringsjern.



GH gummislegge

Finnes i to forskjellige størrelser:
2,9 kg, lengde 100 cm
2,5 kg, lengde 40 cm



RE justeringsspett

Probst RE Justeringsspett er et verktøy for justering av belegningsstein.

VZ-1 Leggeklype

Manuell mekanisk maskinklype med løfteøye.
For gangbaneheller, kabelkanallokk og kantstein etc.

VZ-1 - Artikkelnr. 53100140

- Gripelengde - mm 100
- Gripevidde - mm 500 - 1045
- Egenvekt - kg 11
- Høyde innside - mm 40
- Belastningsgrense - kg 100



Probst TSZ-Uni-600

Mekanisk maskinklype med automatisk låsing/åpning.
For kantstein, trappetrinn og steinblokker etc.

TSZ-UNI 600 - Artikkelnr. 53100338

- Gripelengde - mm 350
- Gripevidde - mm 50 - 60
- Egenvekt - kg 32
- Høyde innside - mm 185
- Belastningsgrense - kg 600

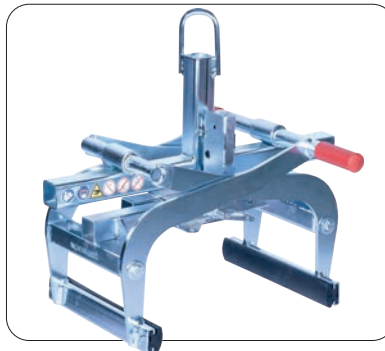

FTZ mekanisk maskinklype med automatisk låsing/åpning

Probst FTZ klyper er designet for en rekke ferdigelementer slik som kantstein, trappetrinn, kasselstein, steinblokker og kabelkanaler etc.

FTZ-UNI-15 - Artikkelnr. 53100256

- Gripelengde - mm 420
- Gripevidde - mm 0 - 750
- Egenvekt - kg 88
- Høyde innside - mm 255
- Belastningsgrense - kg 155

FTZ-UNI25 - Artikkelnr. 53100313

- Gripelengde - mm 420
- Gripevidde - mm 0 - 750
- Egenvekt - kg 119
- Høyde innside - mm 255
- Belastningsgrense - kg 2500



FTZ-MAXI-25 - Artikkelnr. 53100344

- Gripelengde - mm 420
- Gripevidde - mm 200 - 1200
- Egenvekt - kg 132
- Høyde innside - mm 255
- Belastningsgrense - kg 2500

FTZ-UNI-50 - Artikkelnr. 53100362

- Gripelengde - mm 720
- Gripevidde - mm 0 - 850
- Egenvekt - kg 245
- Høyde innside - mm 200
- Belastningsgrense - kg 5000

FTZ-MAXI-50 - Artikkelnr. 53100363

- Gripelengde - mm 720
- Gripevidde - mm 400 - 1250
- Egenvekt - kg 260
- Høyde innside - mm 240
- Belastningsgrense - kg 5000

Probst HVZ-ECO

Hydraulisk leggeklype for belegningsstein. Beregnet for bruk sammen med grave- maskin og hjullaster.

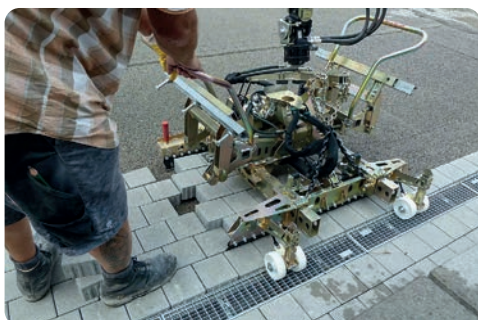

Probst HVZ-ECO

- Egenvekt - kg 227
- Maskinstørrelse - tonn 2,5 - 12
- Høyde stein - mm 50 - 160
- Hydraulisk volum - l/min 25 - 80
- Hydr.tilbaketrykk - bar 10
- Hydraulisk trykk - bar 180 - 320
- Gripeåpning dybde - mm 580 - 1260
- Gripeåpning lengde - mm 960 - 1440
- Maks vekt - kg 400

Levelfix manuell avretter

Probst Levelfix er designet for bruk på frihånd eller kantstein, lirer etc. Er justerbar i bredde og høyde, og kan legge takfall. Leviflex kan også brukes med innlagt vektbelastning.

LF-75/125 - Artikkelnr. 51000084

- Egenvekt - kg 22
- Justerbar høyde - mm -40/+170
- Justerbar bredde - mm 750 - 1250

LF-125/215 - Artikkelnr. 51000085

- Egenvekt - kg 32
- Justerbar høyde - mm -40/+170
- Justerbar bredde - mm 1250 - 2150

LF-170/310 - Artikkelnr. 51000086

- Egenvekt - kg 42
- Justerbar høyde - mm -40/+170
- Justerbar bredde - mm 1700 - 3100



Probst TAS-UNI 450

Er universelt egnet for presis og fleksibel avretting for både små og store områder. Mindre belastning for operatørene med en oppreist arbeidsstilling.

- Består av følgende komponenter: Teleskopiske avrettingsprofiler i aluminium, høydejusterbare rulleenheter på hver side og trekkelementer.

LF-75/125 - Artikkelnr. 51000084

- Egenvekt - kg 22
- Justerbar høyde - mm -40/+170
- Justerbar bredde - mm 750 - 1250



Liresett AZL-24

Spesiell aluminiumsprofil (60 x 60 mm), som oppnår høyeste styrke og lav egenvekt. Enkelt, sterkt, integrert pluggsystem med 2 koniske bolter, pluggene kan ikke mistes!

Et kubisk skråplan gir stabile skjøter i hver retning.

AZL-Set-24 - Artikkelnr. 51000014

- Egenvekt - kg 48
- Størrelse - m 6x3, 2x2, 2x1
- Total lengde - m 24



Probst Speedy VS-XL for naturstein og betongheller.

Kommer med lange håndtak, løfteøye og sikkerhetslenke som gjør at den kan henge i maskinen eller brukes manuelt.

Speedy VS-XL - Artikkelnr. 52700016

Inkl. sugeplate 50 kg, lange håndtak og løfteøye

- Belastningsgrense - kg 200
- Egenvekt - kg 30
- Elektrisk drift - V 230



FXAH-120-EU-GREENLINE er designet for anleggs-gartnere og flisleggere, for rask og ergonomisk løfting, flytting og legging av tett naturstein, fliser og glass. Batteridrevet.



Probst VH-1/25

manuell vakuumløfter for naturstein.

- Diameter sugeplate 280 mm



Probst VPH 150 er en batteridrevet vakuumløfter for naturstein som også kan henges i gravemaskin.

VPH-150-GREENLINE - Artikkelnr. 52710008

Vakuumløfter inkl. sugeplate 150 kg, 440x250 mm

- Belastningsgrense - kg 150
- Egenvekt - kg 16,5
- Volt - V 12



Probst SM 600 er en batteridrevet vakuumløfter for naturstein som er beregnet for å henge i gravemaskin. Kan også leveres med fjernkontroll.

SM-600-GREENLINE - Artikkelnr. 52720006

Maskin uten sugeplate

- Belastningsgrense - kg 600
- Egenvekt - kg 34
- Volt - V 12

SM-600-GREENLINE-POWER-FFS - Artikkelnr. 52720008

Maskin uten sugeplate med fjernkontroll

- Belastningsgrense - kg 600
- Egenvekt - kg 35
- Volt - V 12



Vi har stort utvalg i sugeplater for alle vakuum-modeller.

Probst SH 2500 UNI løfter betong og granitt elementer på opptil 2500 kg. Kan også leveres med traversbjelke for montering av 2 stk. sugeplater til bruk på lange elementer.

Probst SH-3500-B løfter betong og granitt elementer på opptil 3500 kg. Kan også leveres med traversbjelke for montering av 2 stk. sugeplater til bruk på lange elementer.

SH-2500-GREENLINE- FFS - Artikkelnr. 52400048

Maskin uten sugeplate med fjernkontroll

- Belastningsgrense - kg 2500
- Egenvekt - kg 151
- Volt - V 24

SH-2500-UNI-B - Artikkelnr. 52400043

Maskin uten sugeplate

- Belastningsgrense - kg 2500
- Egenvekt - kg 120
- Volt Bensin

SH-2500-UNI-E - Artikkelnr. 52400044

Maskin uten sugeplate

- Belastningsgrense - kg 2500
- Egenvekt - kg 116
- Volt - V 230

SH-3500-B-FFS - Artikkelnr. 52400047

Maskin uten sugeplate med fjernkontroll

- Belastningsgrense - kg 2500
- Egenvekt - kg 180
- Volt Bensin



Probst Unimobil leggevogn for lettere legging av heller opptil 150 kg for både Speedy og SM-600.



Probst Transmobil TM-D/B er en kompakt og universal vakuümleggemaskin for håndtering av kantstein, heller etc. Maskinen kan også ta med seg pallen mens stein legges.

Opptil 200 kg løftekapasitet maks rekkevidde, og opp til 250 kg ved redusert forlengelse. Utstyrt med selvlivinerende løftemast, som gjør leggesprosessen enklere. Med en egenvekt på kun 1300 kg er maskinen lett å frakte med en standard bilhenger.

Anleggsgruppen leverer også maskin i en batteridrevet utgave, utviklet i Norge.

Egenvekt - kg 1300
 Transportmål hxbxl - mm 2280x1910x2300
 Hatz diesel

Batteri - kWh 20
 Volt - V 48
 Effekt - kW 10
 Ombordladning/lading under drift

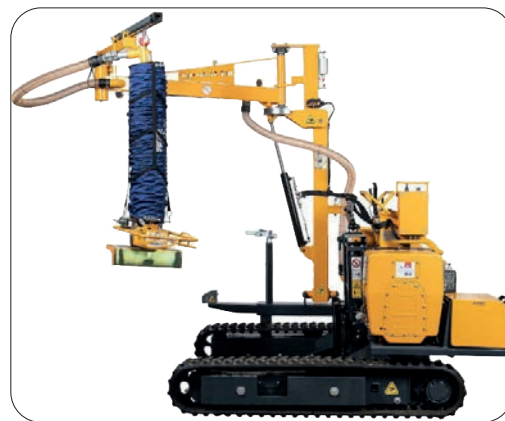

Probst JM-200 B/E helleleggemaskin for enkel, nøyaktig og økonomisk legging av betong og natursteinsheller. Maks løftevekt 200 kg.

Egenvekt - kg 910
 Transportmål hxbxl - mm 2000x1300x1300
 Bensin eller elektrisk drift 400V/32A



Probst Powerplan er en unik og innovativ maskin som kombinerer transport av materiale ved avretting som for eksempel idrettsanlegg, industrigulv o.l.

Med denne maskinen kan du avrette opp til 10 000 m² pr. dag. Den leveres med avansert maskinstyring som blir styrt av soniske sensorer og laser. Den har i tillegg en helningssensor under maskinen. Maskinen har ikke matbånd eller skruer, noe som gjør at slitasjekostnader holdes på et minimum.

Egenvekt - kg 2500
 Totalvekt - kg 6000
 Motor Stage-V
 Transportmål hxbxl mm 1900x2050x3400
 Leggebredde - mm 2050 - 3450



Probst VM-X-PAVERMAX leggemaskin for belegningsstein.

Vi introduserer VM-X-PAVERMAX, den nye referanseklassen i leggemaskiner for belegningsstein. Den kombinerer en helt ny romfølelse med banebrytende teknologier – og gjør arbeidet mer komfortabelt og effektivt enn noen gang før.

360° panoramautsikt. God stabilitet med en løftekapasitet på opptil 700 kg. Et godt og bredt utstyrsvalg gir god førerkomfort og god effektivitet.

Egenvekt - kg 1600
 Motor Stage-V
 Mål hxbxl - mm 3800x1300x2000



Lystårn fra Italtower

Lystårnene fra Italtower er designet for bruk på bygg- og anleggsplasser, veiarbeid, utleie, arrangementer og show osv. Med et bredt og variert sortiment kan man finne løsninger for ethvert behov. De mange forskjellige tekniske egenskapene vil kunne tilfredsstille kundenes krav.

Belysning	ASTRID		OKAPI	TOWERLOOP	ORUS
Flomlys	6x320W MultiLed	4x320W MultiLed	4x320W MultiLed	3x320W MultiLed	4x160W MultiLed
Lumen	249200 lm	166200 lm	166200 lm	166200 lm	81400 lm
Belysningsområde	7800 mq	5000 mq	4300 mq	5000 mq	2400 mq

En ny teknologi

Lystårnene på batteri fra Italtower er en ekte innovasjon. Utstyrt med 4x160W MultiLed-lys, og i stedet for motoren har de 12x2V batterier som driver lystårnene i 60+ timer. De dimbare LED-lyktene garanterer en optimal utnyttelse av batteriet slik at effekten til LED-lyktene kan veksles etter kundens behov. Lystårnene egner seg godt i miljøer hvor det er krav om null støy og null CO²-utslipp.

Dette er bare et lite utvalg av vårt sortiment. Ta kontakt ved andre behov.



Tekniske spesifikasjoner	ASTRID	OKAPI PRO	TOWERLOOP	ORUS	ASTRID HYBRID LITHIUM
Nominell frekvens	50 Hz	50 Hz	50 Hz (også tilgjengelig i 60 Hz)	50 Hz	50 Hz
Spenning	230 V	230 V	110 / 230 VAC	230 V	230 V
Nominell effekt	3,5 Kw	3,5 Kw	-	-	3,5 Kw
Støynivå	61 dB	61 dB	0 dB	0 dB	61 dB
Motor	Yanmar 2TNV70, Kohler KDW 702	Yanmar 2TNV70, Kohler KDW 702	-	-	Yanmar stage V
Drivstofforbruk	0,55 l/t	0,55 l/t	-	-	0,55 l/t
Tank	110 l	240 l	-	-	110 l
Drivstoff	Diesel	Diesel	-	-	Diesel
Driftstid	218 t	254 t	-	-	1000 t
Høyde	8,5 m	8,5 m	7 m	9 m	8,5 m
Mast	Hydraulisk	Hydraulisk	Manuell	Manuell	Hydraulisk
Rotasjon	350°	355°	359°	355°	350°
Vindhastighetsmotstand	110 km/h	110 km/h	110 km/t	100 km/t	110 km/t



Astrid



Okapi Pro

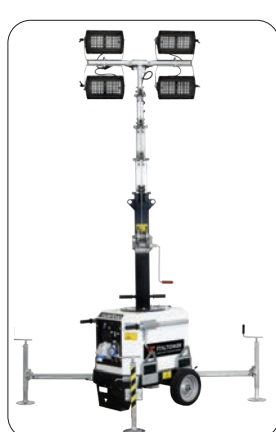

Towerloop



Orus



Astrid Hybrid Lithium

Hydrauliske slaghammere

EC-serien

Ytelse forener oss, innovasjon inspirerer oss og engasjement driver oss for å fortsette å gå videre. Regn med Epiroc — leverer de løsningene du trenger for å lykkes i dag og teknologien til å lede i morgen.

Hybrid teknologi

Integrert nitrogenstempelakkumulator for kontinuerlig høy slagkraft, trygg oppstart og jevn drift.

Vibro Silenced Plus

Ikke-metalliske suspensjonsarrangementer for å isolere slagverksmekanismen fra bryterboks og tetting av alle åpninger for lavere støy og vibrasjonsnivåer.

Avansert styringsteknologi

Den integrerte kontrollventilen optimaliserer effektiviteten; EnergyRecovery-systemet øker driftseffektiviteten og senker vibrasjonene.



Produkt	Vektklasse, tonn ¹	Servicevekt, kg ²	Meisel diameter, mm	Maks hydraulikk, kW	Oljeflyt l/min	Driftstrykk, bar	Effekt, bpm	Effekt, bpm	Lydeffektivnivå, dB (A) ³
SB 52	0,7 - 1,1	55	40	7	12-27	100-150	750-1700	-	117
SB 102	1,1 - 3,0	90	45	9	16-35	100-150	750-2300	-	115
EC 40 T	1,0 - 3,0	95	42	8	15-35	110-130	560-1600	-	109
EC 50 T	2,0 - 4,5	150	52	12	30-50	110-140	670-1500	-	111
EC 60 T	3,0 - 6,0	215	62	14	35-60	110-140	520-1300	-	113
EC 70 T	4,0 - 9,0	275	70	18	45-75	110-140	530-1200	-	114
EC 80 T	5,0 - 12,0	370	80	23	60-90	120-150	530-1000	-	115
EC 90 T	9,0 - 15,0	625	90	27,5	80-110	130-150	600-950	-	116
EC 100 T	12,0 - 19,0	800	100	34	100-120	150-170	-	650-850	118
EC 120 T	15,0 - 24,0	1200	120	40	120-140	150-170	-	550-720	120
EC 135 T	17,0 - 28,0	1500	135	45	140-160	150-170	-	520-680	122
EC 140 T	20,0 - 33,0	1800	140	51	130-180	150-170	400-800	380-650	120
EC 150 T	25,0 - 40,0	2200	150	57	150-200	150-170	450-800	380-620	120
EC 155 T	30,0 - 45,0	2600	155	66	180-220	160-180	530-800	380-590	122
EC 165 T	35,0 - 55,0	3000	165	81	220-270	160-180	540-800	380-580	123
EC 180 T	45,0 - 70,0	4200	180	96	250-320	160-180	550-800	380-570	123

¹ Vekten gjelder kun for standardbærere. Eventuelle avvik må avtales med Epiroc og / eller transportørprodusenten før vedlegg.

² Komplette hammer med standard-adapter og meisel.

³ Lyddeknivnivå garantert. Viktig: EN ISO 3744 i henhold til direktiv 2000/14 / EF. Fullstendig måling er tilgjengelig i Sikkerhets- og driftsinstruksjonen av produktet. Det finnes på www.podshop.se/epiroc

Snowek

Pioner innen støvhåndtering

Snowek Circulus 360° er en roterende oppsamlende feieskuff for gater, kommunale tjenester, havner, flyplasser, byggeplasser og industriområder. Denne gir deg det siste innen effektivitet for oppsamling av strøsand, avfall og løv gjennom hele året. Ubegrenset 360° rotasjon gjør det mulig å feie både fremover og bakover så vel som sideveis.

	Circulus 190	Circulus 220	Circulus 220M	Circulus 250
Arbeidsbredde	220 cm	220 cm	220 cm	250 cm
Vekt	1000 kg	1500 kg	1500 kg	1800 kg
Maskinstørrelse	5-8 tonn	9-16 tonn	7-13 tonn	11-17 tonn



Snowek oppsamlende feiemaskiner K-SERIEN har oppnådd stor popularitet takket være det meget gode feieresultatet, holdbarheten og den anerkjente høytrykks-støvdempeteknologien. Feiemaskinene leverer opp til 3,2 meter feiebredde ved feiing av gater, offentlige steder, parkeringsplasser og industriområder.

	K150	K 180	K 220
Arbeidsbredde	150/200/250 cm	180/230/280 cm	220/270/320 cm
Vekt	700 kg	850 kg	1300 kg
Maskinstørrelse	4 - 6 tonn	6 - 8 tonn	9 - 20 tonn



Snowek børsteskufter H-SERIEN er en enkel og effektiv løsning for feiing av sand og avfall på industriotmer, havner, sagbruk og asfaltproduksjonssteder. Når du kjører børsteskuften fremover samler de opp store mengder avfall og rengjøringen kan ferdigstilles ved å feie bakover.

	H 150	H 180	H 220	H 270
Arbeidsbredde	150 cm	180 cm	220 cm	270 cm
Vekt	480 kg	650 kg	1050 kg	1400 kg
Maskinstørrelse	3,5 - 5 tonn	4 - 7 tonn	8 - 12 tonn	11 - 25 tonn



Snowek feievalser AH-SERIEN er bygd for effektiv børsting av sand, løv, snø og avfall. Denne serien er midtkjededrevet, noe som gjør det enkelt å manøvrere inntil vegger og på trange steder. Den effektive horisontale og vertikale flytemekanismen garanterer perfekt rengjøringsresultat etter bare en overfart/kjøring. Enkelt vedlikehold er også viktig å få med seg. Feievalsen kan utrustes med vanlig tradisjonell bevanning eller støvdemping ved høytrykk.

	AH 250	AH 280	AH 300	AH 330
Arbeidsbredde	250 cm	280 cm	300 cm	330 cm
Vekt	530 kg	570 kg	650 kg	680 kg
Maskinstørrelse	over 4 tonn	over 4 tonn	over 4 tonn	over 4 tonn



Snowek Centaurus

Det profesjonelle valget for bomstyrt feiing

Snowek Centaurus er en kost spesielt designet for gravemaskiner. Den sørger for effektiv feiing av gårdsplasser, gater og industriområder. Maskinen kan også benyttes for feiing av containere og resirkuleringsanlegg. Dens unike design gjør at kosten kan brukes på trange steder som broer og langsmed vegger. Kosten har horisontale og vertikale flytemekanismer, som AH-serien.

	PAH200
Arbeidsbredde	200 cm
Børstediameter	91,5 cm
Vekt	410 kg



Snowek jernbanekost F255-SERIEN er et helt nytt avansert produkt fra Snowek-porteføljen. Den ble designet spesielt for jernbaneentreprenører for at de enkelt og effektivt skal kunne feie jernbaneskinnene. I motsetning til vanlige feiemaskiner eller bombørster er denne godt egnet for tung snørydding. Med sin perfektionerte manøvreringsevne, sporerensere og skinneplukkere er denne maskinen godt egnet for helårsfeiing og snødekte jernbaneskinne.

	F255
Arbeidsbredde	255 cm
Vekt	900 kg
Maskinstørrelse	jernbanegraver



Snowek

Snowek redskaper med sterk kompetanse på design, utvikling, produksjon og markedsføring. Snowek redskaper er et rasjontelt valg i krevende forhold. Snowek merkevaren ble født for å gjøre faglig arbeid bærekraftig, effektiv og til lave kostnader.

Snowek U-ploger er ploger som passer for skiftende forhold. Med hjelp av disse plogene er det enklere og mer effektivt å styre snøen enn med noe annet snøredskap. Den positive skjærvinkelen sørger også for et godt sluttresultat.

Snowek U-plogenes vinger og midtstykke har vide svingvinkler på 180°, som gjør det enkelt å rydde smale gangveier eller parkeringsplasser med plogen. U-plogene kan anvendes både med landbrukstraktorer, med maskiner for boligfeltvedlikehold og med hjullaster og har en enkel styringslogikk.



	Max. (mm)	A (mm)	B (mm)	C (mm)	D (mm)	E (mm)	Vekt (kg)
U300	3050	1940	1630	720	792	692	560
U360	3734	1909	2150	900	915	915	850
U420	4344	3725	2580	1100	915	1220	1050
U480	4954	2454	2580	1100	1220	1220	1150
U500HD	5050	2454	2580	1380	1220	1220	1900
U540HD	5574	3253	3200	1383	1220	915+1220	1950
U600HD	6132	3260	3200	1383	692+792	915+1220	2100

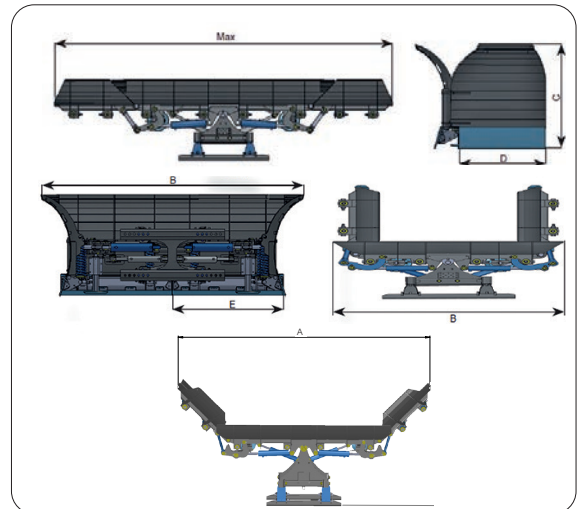

Snowek V-ploger er et utmerket valg når du trenger å rydde snø fra mange forskjellige og store områder og når du trenger å pløye gjennom tung snø.

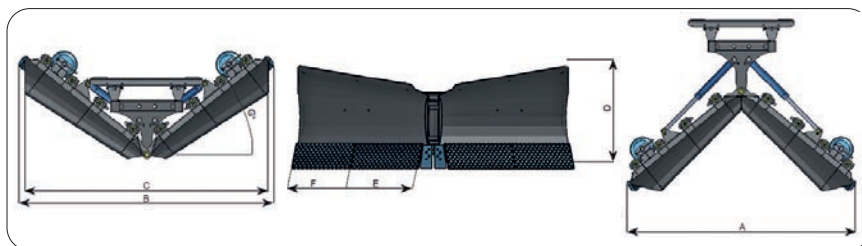

	Max. (mm)	A (mm)	B (mm)	C (mm)	D (mm)	E (mm)	F (mm)	Vekt (kg)	G
N180	1800	1500	1550	1510	700	792	-	380	38°
N240	2400	1900	2000	1720	780	1100	-	500	38°
N260	2600	2060	2160	2060	850	1220	-	600	38°
N280	2850	2250	2350	2250	870	13345	-	660	38°
N320	3200	2470	2600	2470	1050	792	692	750	38°
N360	3600	2800	2900	2800	1130	915	792	910	38°
N390	3900	3000	3100	3000	1150	915	915	950	38°

Cerruti snøfresere

Snøfresere fra Cerruti holder meget høy kvalitet og passer til små hjullastere, traktorer og kompaktlastere. Snøfresere leveres som hydrauliske eller PTO-drevne, og med ulikt tilbehør for ulike underlag og forhold. Egner seg for bruk på lastebærere, hjullastere og front- og bakmontert traktor.

Snøfres BASIC HY 400-400

Modell	Oljekapasitet	Bredde	Vekt
L 900	l/min 25/60	900 mm	170 kg
L 1000	l/min 30/60	1000 mm	185 kg
L 1100	l/min 35/60	1100 mm	200 kg
L 1200	l/min 40/60	1200 mm	220 kg
L 1300	l/min 45/40	1300 mm	240 kg
L 1400	l/min 50/70	1400 mm	255 kg
L 1500	l/min 55/80	1500 mm	270 kg
L 1600	l/min 60/80	1600 mm	285 kg



Snøfres PROFY HY 450-450

Modell	Oljekapasitet	Bredde	Vekt
L 1300	l/min 45/100	1300 mm	250 kg
L 1400	l/min 50/100	1400 mm	265 kg
L 1500	l/min 55/100	1500 mm	282 kg
L 1600	l/min 60/1000	1600 mm	308 kg
L 1800	l/min 65/100	1800 mm	342 kg



Snøfres SUPER MIDDLE HY 500-500

Modell	Oljekapasitet	Bredde	Vekt
L 1100	50/120 l/min	1100 mm	360 Kg
L 1200	50/120 l/min	1200mm	380 Kg
L 1300	55/120 l/min	1300 mm	400 Kg
L 1400	60/120 l/min	1400 mm	420 Kg
L 1500	70/120 l/min	1500 mm	440 Kg
L 1600	80/150 l/min	1600 mm	460 Kg
L 1800	100/150 l/min	1800 mm	500 Kg
L 2000	110/150 l/min	2000 mm	540 Kg



Sager og sagblader

Saint Gobain er et fransk konsern som leverer utstyr fra Norton Clipper. De revolusjonerte bygg- og anleggsbransjen da de kom med verdens første lasersveisede diamantblad. I dag er Norton Clipper et av de største merkenavnene innenfor diamantblader, og har et bredt utvalg tilpasset den enkelte kundes behov.

Pro Beton Soft II er et lasersveiset blad som egner seg både for tørr og våt skjæring. Bladet har dybdeindikator for at brukeren enkelt kan overvåke bladets levetid, samt vise skjæreretningen (opptil 450 mm). Pro Beton Soft II egner seg godt for betongmaterialer.



Maskiner	Ø mm	Senterhull mm	Segment h/b mm	Varenr.
Hånd-/gulvsag	300	25,4	12/2,8	70184631808
Hånd-/gulvsag	350	25,4	12/2,8	70184631590
Hånd-/gulvsag	400	25,4	12/3,2	70184631591
Gulvsag	450	25,4	12/3,2	70184631602
Gulvsag	500	25,4	12/3,8	70184632393
Gulvsag	600	25,4	12/4,4	70184632394
Gulvsag	700	25,4	12/4	70184633217

Pro 4x4 Explorer-serien er enda bedre enn tidligere. Raskere skjæring, lengre levetid og forbedret sikkerhet er noen av fordelene med dette bladet. Bladet egner seg god for de fleste materialer, som blant annet takstein, betong, granitt, naturstein, asfalt m. m.



Maskiner	Ø mm	Senterhull mm	Segment h/b mm	Varenr.
Håndsag	230	22,23	12/2,5	70184602021
Hånd-/maskin-/gulvsag	300	25,4	12/3,0	70184602023
Hånd-/maskin-/gulvsag	350	25,4	12/3,2	70184602093
Hånd-/maskin-/gulvsag	400	25,4	12/3,2	70184602095
Maskin-/gulvsag	450	25,4	12/3,2	70184602096

Pro Granite Turbo har 12 mm lasersveisede segmenter som er formet slik at det genererer mindre friksjon, noe som gjør bladet mer effektivt. Bladet har meget sterk skjæreytelse og lang levetid. Det er designet for tørr og våt skjæring, og er spesielt designet for granitt, betong og andre harde steinmaterialer.



Maskiner	Ø mm	Senterhull mm	Segment h/b mm	Varenr.
Håndsag	230	22,23	12/2,6	70184626528
Hånd-/maskinsag	300	25,4	12/3,2	70184626529
Hånd-/maskinsag	350	25,4	12/3,2	70184626532

Standard All materials
For kutting av ulike materialer som betong, granitt, asfalt, murstein, byggeklosser og ståldeler opp til 5 mm tykkelse.



Maskiner	Ø mm	Senterhull mm	Segment h/b mm	Varenr.
Hånd-/gulv-/maskinsag	350	25,4/20	10/2,8	70184609633
Hånd-/gulv-/maskinsag	400	25,4/20	10/3	70184632527

Pro Asphalt er et asfaltblad som er spesielt designet for høy intensivt bruk. En patentert dybde og retningsindikator på bladet hjelper brukeren å opprettholde kontroll over bladets levetid.



Maskiner	Ø mm	Senterhull mm	Segment h/b mm	Varenr.
Hånd-/gulvsag	300	25,4	12/2,8	70184631579
Hånd-/gulv-/maskinsag	350	25,4	12/3,2	70184631995
Hånd-/gulv-/maskinsag	400	25,4	12/3,2	70184631582
Gulvsag	450	25,4	12/3,2	70184631583
Gulv-/Maskinsag	500	25,4	12/3,8	70184631995
Gulv-/Maskinsag	600	25,4	12/3,8	70184631996

CS451 er en meget effektiv gulvsag. Den har et vibrasjonsabsorberende styre som reduserer intensiteten av hånd-/armvibrasjonene som operatøren opplever. Styret kan justeres i høyden slik at det passer den enkelte bruker. Gulvsagen har en avtagbar vanntank på 25 liter. Den gunstige vektfordelingen sørger for at maskinen er godt balansert og er veldig retningsstabil.



	CS451 P13	CS451 D7
Motor	Honda GX390 Cycl.	Hatz 1B30
Motoreffekt	9,6 kW	5 kW
Vanntank	25 l	25 l
Støynivå/Trykknivå	105 dB(A)/88dB(A)	110 dB(A)/91 dB(A)
Maks. skjæredybde	170 mm	170 mm
Dimensjoner (lxbxh)	1180x538x1040 mm	1180x538x1040 mm
Vekt	112 kg	120 kg
Bladdiameter	450 x 25,4 mm	450 x 25,4 mm



CP514 iLube er en håndholdt kappsag, som gir rå kraft for jevn og rask skjæring og kutting. Det patenterte iLube®-systemet som er et innovativt intelligent smøresystem som automatisk blander bensin med smøremiddel for økt effektivitet og levetid.

	CP514 iLube
Max blad x senterhull	Ø 350x20/25x4 mm
Motoreffekt	4,0 kW
Støynivå/Trykknivå	108 dB(A)/98 dB(A)
Maks. skjæredybde	125 mm
Dimensjoner (lxbxh)	430x267x775 mm
Vekt	10,5 kg
Bladdiameter	350 x 20/25,4 mm



CM43 er en lett og bærbar mursag. Bredere og lengre enn de fleste tilsvarende maskiner på markedet, kan CM43 kutte en 60x60cm plate i 2 halvdeler på 30cm. Med en sterk ramme, sammenleggbare føtter og transportvogn som forbedrer stabiliteten, sikrer enklere bruk med det justerbare vippehodet (90°-45°)

	CM43
Motor	Elektrisk
Motoreffekt	2,2 kW
Støynivå/Trykknivå	92dB(A)/80dB(A)
Maks. skjæredybde	190 mm
Dimensjoner (lxbxh)	1187x620x1360 mm
Vekt	90 kg
Bladdiameter	400 x 25,4 mm



CT90HP CT901 HP tilbyr høy ytelse og er spesialdesignet for profesjonelle entreprenører som ferdigstiller våte betonggulv i både boliger og næringsbygg.

Norton Clipper produserer maskiner med komponenter av høyeste kvalitet som gir CT901 HP lang levetid, minimalt vedlikeholdsbehov og lave kostnader.

	CT90HP
Motor	Honda GX200
Motoreffekt	4,8 kW
Støynivå/Trykknivå	92dB(A)/82dB(A)
Dimensjoner (lxbxh)	1980x950x1060 mm
Vekt	81 kg
Bladrotasjon	900 mm

Sager - batteridrevne modeller



CM350 B mursag er unik på markedet, robust og enkel å bruke. Det store skjæreområdet er perfekt for byggematerialer opp til 240 mm høyde. De justerbare sammenleggbare bena med hjul gir manøvrerbarhet på stedet og stabilitet på ujevne gulv.

	CM350 B
Motor	Elektrisk Honda eGX
Motoreffekt	Batteri – 72v/1,8kW
Maks. skjæredybde	120 mm
Dimensjoner (lxbxh)	1390x1750x175 mm
Vekt	122 kg
Bladdiameter	350 x 25,4 mm



CS352 B er en kompakt gulvsag perfekt å bruke for små kuttejobber som veireparasjoner. Denne maskinen har en sterk løftering og dens ergonomiske design gjør den brukervennlig å håndtere. Den har en vanntank som tillater våtskjæring uten behov for ekstern vannforsyning.

	CM350 B
Motor	Elektrisk Honda eGX
Motoreffekt	Batteri – 72v/1,8 kW
Maks. skjæredybde	120 mm
Dimensjoner (lxbxh)	1390x1750x1250 mm
Vekt	122 kg
Bladdiameter	350 x 25,4 mm



CT601 B har en kompakt og solid design, noe som gjør den egnet for tunge bruksområder. Den tilbyr en justerbar rotasjonshastighet, og med sin mekaniske bladstigningskontroll sørger den for presis innstillingsnøyaktighet, noe som resulterer i en perfekt overflatefinish

	CT601 B
Motor	Elektrisk Honda eGX
Motoreffekt	Batteri – 72v/1,8 kW
Maks. skjæredybde	600 mm
Dimensjoner (lxbxh)	1560x650x1060 mm
Vekt	69 kg
Bladrotasjon	600 mm



SE Equipment

SE Equipment AB leverer og lagerfører redskap for å kunne møte dine og markedets behov. SE Equipment selges i hele Europa med ett bredt spekter av kvalitetsprodukter fra deres store lager i Linköping. Alt salg foregår gjennom forhandlere.



SE Equipment har robuste mekaniske gaffelsett som oppfyller dagens høye krav på sikkerhet og kvalitet. Konstruksjonen av gaffelsettet gir føreren en optimal sikt fra førerplassen.

Avrettingsbjelke gjør jobben nøy og eksakt på kort tid gjennom sin enkle og effektive utforming. Laget av høykvalitetsstål for best mulig levetid.

Stort utvalg i skuffer og annet utstyr.

Hatz

Anleggsgruppen er importør i Norge med ansvar for ettermarkedet med reklamasjon, service og deler.

Hatz er et verdenskjent merke for industrielle dieselmotorer med høy kvalitet og lang levetid. Produktspekteret til Hatz strekker seg fra små kompakte en-sylindrede dieselmotorer med en effekt på 1,5 kW og opp til fire-sylindrede motorer med en effekt på 64 kW. Alle motorene produseres i henhold til kundens krav og spesifikasjoner.

Hatz B-serien

Fleksible løsninger for alle områder.

B - Serien	Effekt	Maks dreiemoment	Maks. hastighet
1B20	1,5 - 3,4 kW	10,3 Nm	3600 rpm
1B30	2,3 - 5,0 kW	16,2 Nm	3600 rpm
1B30V / 1B30VE	2,1 - 4,1 kW	14,7 Nm	3600 rpm
1B30E	2,1 - 4,5 kW	14,7 Nm	3600 rpm
1B30V	2,3 - 5,0 kW	16,2 Nm	3600 rpm
1B40	3,5 - 7,3 kW	23,4 Nm	3600 rpm
1B50E	3,9 - 7,9 kW	25,6 Nm	3000 rpm
1B50	3,9 - 7,9 kW	25,6 Nm	3600 rpm



Hatz D-serien

1-sylindret revolusjonerende teknologi.

D - Serien	Effekt	Maks dreiemoment	Maks. hastighet
1D42	3,3 - 7,0 kW	22,5 Nm	3600 rpm
1D50	3,7 - 7,5 kW	24,8 Nm	3600 rpm
1D81	5,5 - 10,1 kW	36,3 Nm	3600 rpm
1D81C	5,4 - 9,6 kW	34,4 Nm	3000 rpm
1D90E	6,0 - 10,8 kW	39,3 Nm	3000 rpm
1D90E	6,4 - 11,2 kW	40,7 Nm	3000 rpm
1D90V	6,4 - 11,2 kW	40,7 Nm	3000 rpm



Hatz H-serien

Innovasjon møter pålitelighet.

H - Serien	Effekt	Maks dreiemoment	Maks. hastighet
3H50T	18,4 kW	130 Nm	900 rpm
3H50TI	22,3 - 48,2 kW	202 Nm	900 rpm
3H50TICD	22,6 - 43,7 kW	203 Nm	900 rpm
3H50TIC	22,3 - 43,6 kW	203 Nm	900 rpm
4H50TICD	31,0 - 55,4 kW	244 Nm	900 rpm
4H50TIC	28,7 - 55,4 kW	244 Nm	900 rpm
4H50TI	28,7 - 63,7 kW	268 Nm	900 rpm

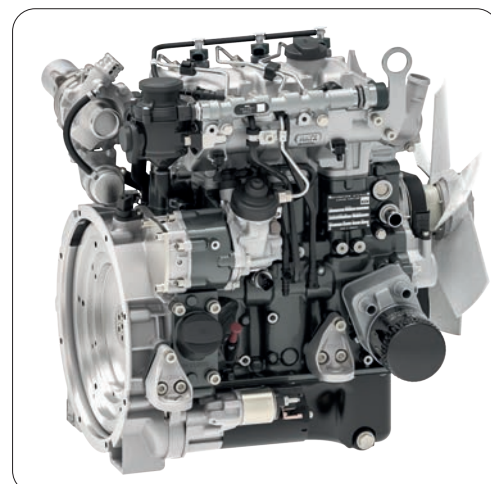

ROTAR - Rivnings- og sorteringsmesteren

Stort utvalg i utstyr for rivning, sortering og materialhåndtering. Rotar er overbevist om at mennesker og maskiner kan jobbe mer effektivt, og de ønsker å levere maskiner de kan garantere at virker til enhver tid med minimale vedlikeholdsutgifter. Kraftig og hurtig utstyr. Produserer i egne fabrikker i Nederland og Polen.

Rotar RSS skrapsaks har en kraftig sylinder som i kombinasjon med integrert hurtigventil garanterer et utmerket kuttetrykk. Velbalansert hydraulikk sammen med solid konstruksjon laget av høykvalitets slitesterkt stål, gir glimrende ytelse. Til skrap-håndtering, riving, gjenvinning og skipsopphugging. Leveres stikkemontert og bommontert.



Type	Vekt	Maskinstørrelse	Åpning	kN
RSS 20X	2470 kg	13-23/20-32 tonn	448 mm	532
RSS 30	3590 kg	20-27/32-40 tonn	607 mm	664
RSS 40	4440 kg	25-32/38-60 tonn	750 mm	813
RSS 50	6180 kg	30-45/50-72 tonn	782 mm	955
RSS 100	8250 kg	45-68/65-90 tonn	947 mm	1338
RSS 150X	12500 kg	60-85/110-130 tonn	1095 mm	1995



Rotar RDP-serie betongknuser er det ideelle utstyret for primær- og sekundærrivning. Tennenes utforming gjør det enkelt å skjære gjennom ekstremt sterke betongkonstruksjoner.

Type	Vekt	Maskinstørrelse	Åpning	kN
RDP 20S	2100 kg	15 - 25 tonn	900 mm	100
RDP 25S	2765 kg	22 - 35 tonn	1040 mm	107
RDP 32S	3100 kg	32 - 50 tonn	1090 mm	152
RDP 42S	4500 kg	45 - 70 tonn	1290 mm	195



Rotar RDC-serie betongknuser er det ideelle utstyret for demontering av konstruksjoner av betong og stål. Kutteren skjærer seg gjennom enhver konstruksjon.

Type	Vekt	Maskinstørrelse	Åpning	kN
RDC 20S	1950 kg	15 - 25 tonn	700 mm	80
RDC 25S	2670 kg	24 -35 tonn	900 mm	100
RDC 32S	3050 kg	30 - 45 tonn	955 mm	125
RDC 42S	4100 kg	45 - 70 tonn	1230 mm	140

Rotar RSP-serien static knuser er en sekundærknuser perfekt til å skille armering fra betong.

Type	Vekt	Maskinstørrelse	Åpning	kN
RSP 20 S	1950 kg	16 - 25 tonn	850 mm	93
RSP 25 S	2350 kg	20 - 30 tonn	920 mm	105
RSP 30 S	3170 kg	25 - 35 tonn	1120 mm	127
RSP 40 S	4500 kg	32 - 60 tonn	1230 mm	155



Rotar RCC-serien er en ekstrem kraftfull betongkutter som sørger for maksimal produktivitet. Betongkutteren er utstyrt med utskiftbare tenner, og er meget enkel å vedlikeholde.

Type	Vekt	Maskinstørrelse bom/stikk	Åpning	kN
RCC 20	1950 kg	18 - 25 tonn	905 mm	565
RCC 25	2490 kg	20 - 30 tonn	1020 mm	640
RCC 30	2850 kg	25-35 tonn	1115 mm	800
RCC 45	4750 kg	38 - 55 tonn	1444 mm	1422



Rotar RPG grabb er en griper utstyrt med en fullstendig og ubegrenset frihet for rotasjon. Optimal beskyttelse og høyverdige materialer sørger for lang levetid. Raske syklustider og enkel betjening gjør disse grabbene ekstremt effektive. Perfekt for maskin på materialsortering, miljøstasjon, søppel-/gjenvinningsanlegg.

Type	Vekt	Maskinstørrelse	Åpning	kN
RPG 4-450	1600/1640 kg	16-35 tonn	2410 mm	1640
RPG 4-600	1675/1732 kg	16-35 tonn	2490 mm	1732
RPG 4-800	1725/1800 kg	16-35 tonn	2690 mm	1800
RPG 6-600	1950/2025 kg	30-50 tonn	2515 mm	2025
RPG 6-800	2000/2150 kg	30-50 tonn	2700 mm	2150



Rotar RG-serie sorterings- og rivingsgrabber oppfyller kravene til profesjonelle aktører i tunge industrielle rivingsjobber så vel som i intensive sorterings- og gjenvinningsanlegg. Med dobbeltvegget konstruksjon er rammeverket ekstremt kraftig og stabilt. Ekstra lange foringer i opplagringen til armen resulterer til lengre kontaktflate. Beregnet på de virkelig tunge jobbene. Doble motorer/svingkrans.

Type	Vekt	Maskinstørrelse	Åpning	kN
RG 5-N	210 kg	2 - 5 tonn	1137 mm	12
RG 9-N	435 kg	5 - 9 tonn	1350 mm	26
RG 12-N	900 kg	10 - 15 tonn	1750 mm	41
RG 15-N	1015 kg	14 - 18 tonn	1830 mm	41
RG 22-N	1350 kg	16 - 22 tonn	2010 mm	53
RG 30-N	1600 kg	20 - 30 tonn	2200 mm	61
RG 40-N	2200 kg	25 - 40 tonn	2435 mm	70
RG 50-N	2350 kg	35 - 50 tonn	2435 mm	80
RG 60-N	3950 kg	50 - 70 tonn	3050 mm	115



RUBBLE MASTER mobile slagknusere

NEXT prinsipper

- XTREMELY EFFEKTIV
- XTREMELY ENKEL
- XTREMELY SIKKER



Neste generasjon elektrifisering

30 års erfaring - det beste er kun startet

- Reduserer kostnadene
- Skap fleksibilitet
- Ta ansvar
- Øk effektiviteten
- Utvid forretningsmulighetene
- Beskytt miljøet



Fordeler med kompakte knusere:

- Kompakte transportmål
- Enkel service fra bakkenivå
- Enkel å flytte
- Ekstra strømuttak
- Rask montering fra transport til knusing
- Meget brukervennlig
- Stort bruksområde
- Økonomisk på mindre mengder
- 30 år med elektrisk drift gjør at vår hybrid er en gjennomprøvd maskin

Hva er RM NEXT?

RM NEXT Produktfilosofi

Produktivitet

Sikkerhet

Brukervennlighet

HMI

Service

Telemetri

Effektivitet

Modularitet

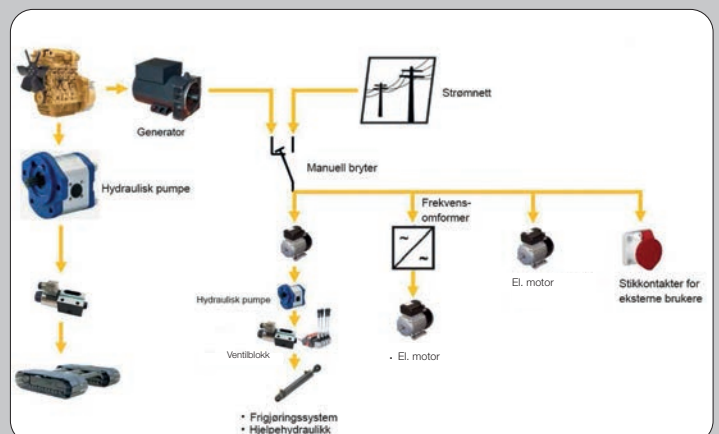

RM CS-serien

Dette mobile siktet kan kobles i et tog sammen med en knuser, som bildet viser. Gir mulighet for mange sluttfraksjoner.



Hovedbånd

Opsjoner:

- Slettbånd
- Chevrombånd
- Pan-feeder (plate-mater) under knuseren i kombinasjon med slettbånd

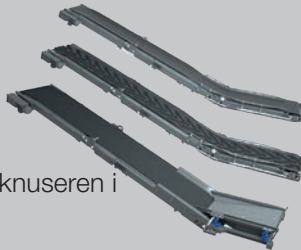

Punchplater fremfor standard galler

Tilgjengelig punchplater i: 10 mm, 12,5 mm, 15 mm, 20 mm, 30 mm, 50 mm og 60 mm.

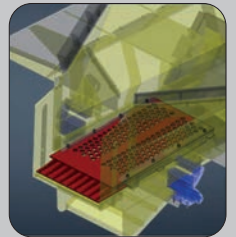

RM NEXT informasjonspanel

- Displayet viser informasjon som olje-/væskeniivå, temperatur, utnyttelser, motor rpm, driftstimer
- Betjening og innstillinger med fjernkontroll
- Alle funksjoner er kontrollerbare via displayet dersom fjernstyring ikke fungerer
- Meget brukervennlig med stor lesbar skjerm (12.5"). Enkel å lese også ved direkte sollys.
- Slitesterkt design. Ekstrem ripebestandig, sikkert plassert bak en dør, 5 års garanti.



Spesialtetning for asfaltknusing

Når asfaltstøvet har blitt kaldt kan hovedbåndet i visse situasjoner feste seg til standardtetningen og ikke starte. Ved å bruke denne spesialtetningen for asfalt unngår man dette problemet.

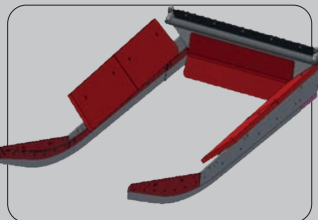

Platemater (pan-feeder) under knuseren

- Lengde: 2150 mm
- Bredde: 980 mm
- Bøyelighet: 4°
- Hardox 450, boltet
- Lett avtagbar i front
- Hydraulisk senking av matekassen
- Kun tilgjengelig med glatte bånd på hovedbåndet

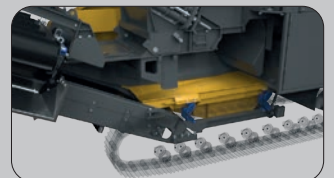

Fjernkontroll til RM 100GO! & RM 120X

Den nye fjernkontrollen til RM 100GO! & RM 120X er mer fleksibel og robust og har en forbedret rekkevidde. Dette gjør fjernkontrollen mer brukervennlig.



RM-maskiner satt i tog

Denne løsningen egner seg godt til mindre grustak hvor det kan produseres opptil 5 forskjellige fraksjoner.



Rubble Master slagknusere tar seg av de virkelige vanskelige rivningsmaterialene som f.eks armert betong, teglstein, asfalt og naturstein. Maskinene leveres i flere størrelser med en kapasitet fra 80 til 350 tonn per time. På tross av sin styrke og omfang er maskinene miljøvennlige, effektive, stillegående og fungerer derfor bra for arbeid i byer.

Modellene i **GO!-serien** er meget brukervennlige, noe som gjør at man kommer raskt og enkelt i gang med arbeidet. Gjenbruk av råmaterialene er et økende krav fra myndighetene og i mange tilfeller kan disse maskinene være selve problemløseren. Dette har etter hvert blitt et av våre hovedprodukter og etterspørselen er voksende.

Rubble Master har levert elektriske maskiner i 30 år!

RM 100GO!

RM 100GO! hybrid

RM 100GO! er den modellen det er solgt flest av i Norge. Den enkle transporten, kombinert med enkel betjening og service-tilgjengelighet gjør dette til den ideelle størrelsen. Produksjonskapasiteten er også den høyeste i sin klasse. De siste årene har denne også vært tilgjengelig som Hybrid. Valgfrihet til dieseldrift eller fra strømmettet. Et stort poeng med denne versjonen er drivstoffbesparelser på inntil 25%. Vi har også mange maskiner til utleie i denne størrelsen.

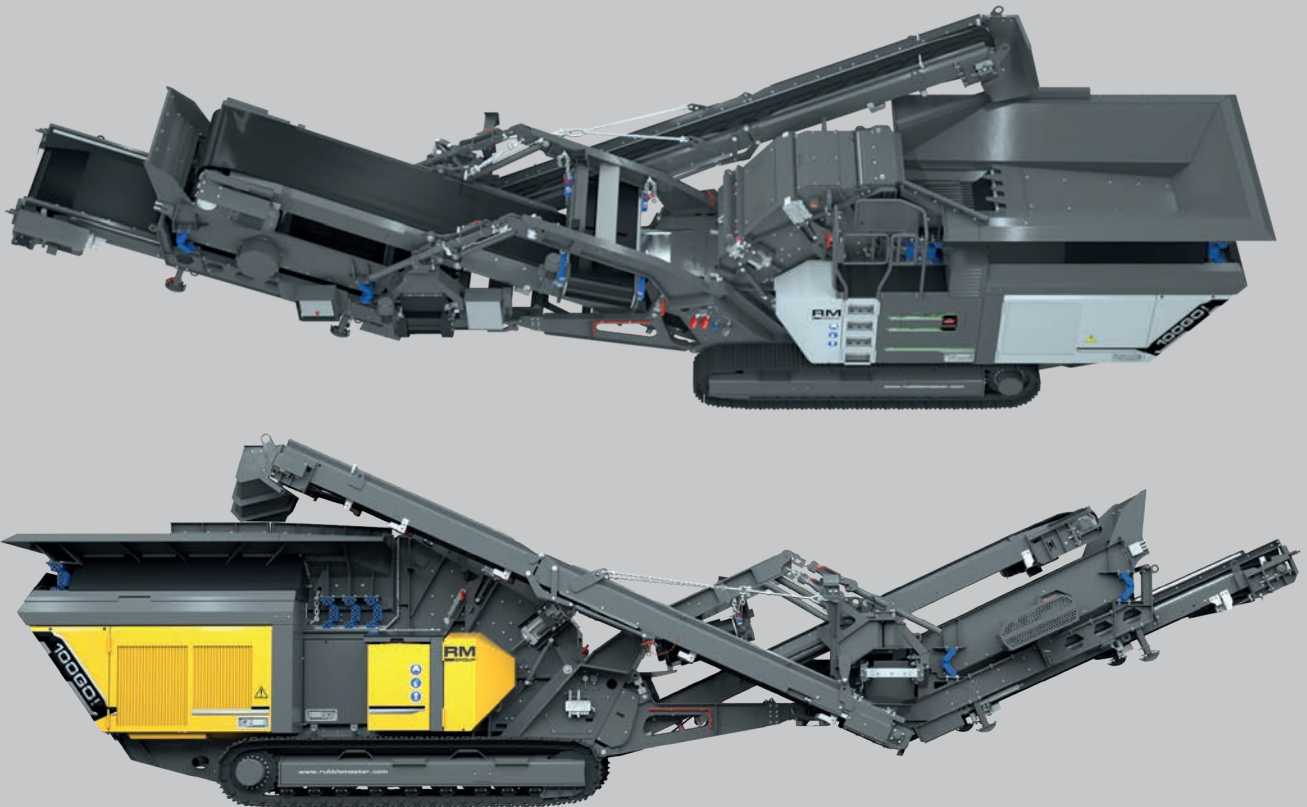

Modell	Vekt tonn	Produksjon tonn/time	Sikte flate MS sikt m ²	Knuseåpning mm	Motoreffekt / Generator	Transport mål (l x b x h) m
RM 60	12	80t	-	640x550	77 kW	6,52 x 2,24 x 2,69
RM 70GO!	25	150t	1,9	760x600	115 kW	13,30 x 2,36 x 3,10
RM 90GO!	31	200t	2,2	860x630	194 kW	13,47 x 2,55 x 3,05
RM100GO!	37	250t	3,5	956x700	235 kW	14,70 x 2,96 x 3,15
RM 100GO! Hybrid	38	250t	3,5	950x700	235 kW/260kVA	14,70 x 2,96 x 3,15
RM120X	42	350t	5,5	1160x820	298 kW	16,44 x 3,00 x 3,20
RM 120X Hybrid	43	350t	5,5	1160x820	298 kW	16,44 x 3,00 x 3,20

RM 60
RM 60E

RM 60 er den mest kompakte knuseren fra RM. Grunnet de nye utslippskravene i Europa kan maskinen kun leveres i elektrisk utgave. Maskinen kan fortsatt transporteres med krok løftbil.

RM 70! 2.0
RM 70! 2.0 E

RM 70GO! 2.0 er en liten maskin, som på tross av sin størrelse, produserer inntil 120 tonn i timen. Maskinen leveres med MS sikt som på de større modellene. Den er også tilgjengelig i elektrisk utgave. Returbånd transporteres på toppen av maskinen.

RM 90GO!
RM 90GO! E

RM 90GO! passer vektmessig de som må ta hensyn til dette. Elektrisk utgave er her tilgjengelig.

RM 120X
RM 120X hybrid

RM 120X er framtidrettet med digitalt brukerdisplay og variabel rotorspeed. Leveres også med platemater i nedslipp fra rotor for å spare bånd for å få optimale knuseegenskaper. Lys på siden av maskin gir signal på hvordan knuseprosessen foregår; god/dårlig. Fjernkontroll med flere brukerområder og funksjoner i tillegg til flere muligheter for for-sikting av materialene. Leveres også som hybrid.



RUBBLE MASTER grovverk

Rubble Masters serie med sikt er designet for å håndtere tunge arbeidsoppgaver. Enten det er sprengstein, jordmasser eller rivningsmateriale som skal gjennvinnnes, er vi opptatt av å levere rene sluttprodukter. Hybrid teknologien gir drivstoffbesparelse på ca 25%. Alle transportbånd og siktekasse er elektrisk drevet, og kan startes og stoppes fra fjernkontrollen. Fjernkontrollen har også funksjon for flytting av maskinen. Forenklet system for bytte av siktedek og siktevinkel. Nå også med enkelt og raskt skifte fra tre til to fraksjoner uten bruk av verktøy. Er også klargjort for montering av vindsikt.

H50X Hybrid



HS3500M



HS5000M



HS7500M



HS1100M



Modell	Vekt tonn	Mate kasse volum m ³	Sikteflate m ²	Siktevinkel	Kapasitet time	Arb./utslått mål (lxb) m	Transport mål (lxbxh) m
HS3500M	16,5	3 - 5	3,5	14°	200 t	11,3 x 10,9	9,9 x 2,6 x 3,2
H50X Hybrid	24	6	5,1	10-17,5°	300	13,5 x 13,1	11 x 2,5 x 3,2
HS5000M	25,7	6 - 10	5,0	15°-20°	300 t	14,0 x 13,2	13,5 x 2,8 x 3,2
HS7500M	30,5	8,7 - 15	7,5	15°-20°	450 t	15,3 x 13,7	15,0 x 3,0 x 3,5
HS11000M	43,0	8,7 - 15	11,0	13°-17°	600 t	17,1 x 18,7	16,4 x 3,0 x 3,5

RUBBLE MASTER finverk

Rubble master finverk leveres i to størrelser, som gir oss syv ulike modeller. Leveres som to dekker eller tre dekker. Leveres også med matekasse på 9,2 m³, med fjernstyrt grizzly. Siktekasen på maskinen kan justeres fra 18-30°. I hybridversjon er alle funksjoner styrt av fjernkontrollen, da alt er elektrisk.

MSC10500M 3D



MSC8500E-2D



MSC8500-3D



Modell	Vekt tonn	Mate kasse volum m ³	Sikteflate m ²	Siktevinkel	Kapasitet time	Arb/Utslått mål (lxb) m	Transport mål (lxbxh) m
MSC8500M-2D/-3D+E	32,0/34,5	9,2	8,5	20°-30°	400 t	18,8 x 17,9	17,7 x 3,0 x 3,5
MSC10500M-2D/-3D	35,0/37,5	9,2	10,5	20°-30°	450 t	20,0 x 17,9	18,9 x 3,0 x 3,6

RUBBLE MASTER

Kjefteknuser RMJ110X/Hybrid

Rubble Master leverer en mobil kjefteknuser på ca 55 tonn. Maskinen leveres med et solid og driftssikkert knuserhus på 21 tonn, som har en hydraulisk drift. Kjeften kan reverseres ved fastkjøring, samt hydraulisk utløser. Enkelt og sikkert bytte av fast knuseplate, på ca 1 time. Fjernkontrollen på denne maskiner har samme funksjonalitet som på de andre maskinene. Justering av kjefteåpning kan også utføres under full produksjon. Lyssignaler bak på knuser er informativ i forhold til produksjonsstatus. Hybridversjon er ideell for steder med tilgang på strøm.

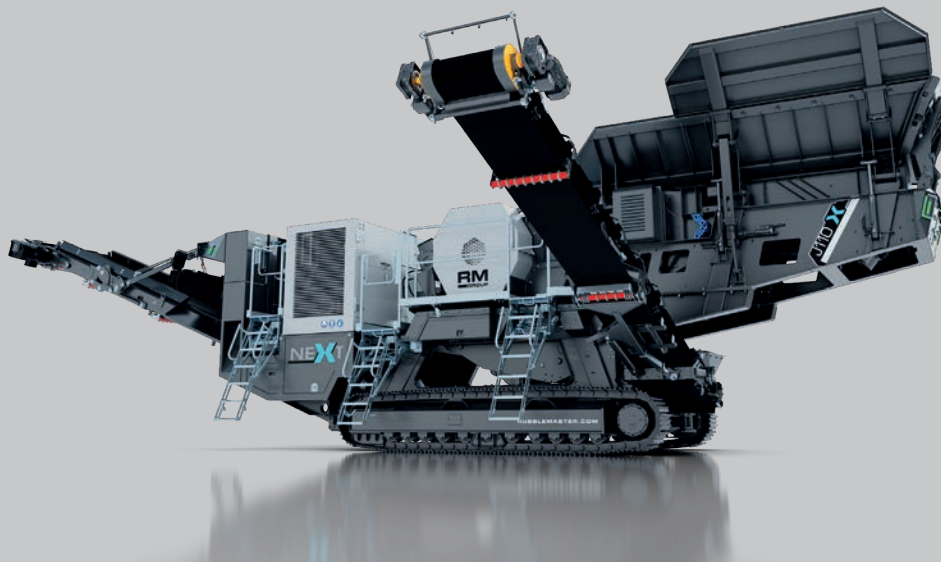

	RM J110x Hybrid	RM J110x Hydraulikk
Produksjon	450 tonn/time	450 tonn/time
Knuseåpning	1100 x 700 mm	1100 x 700 mm
Knuseenhet	Kjefteknuser	Kjefteknuser
Motor	Cat C9,3B stage 5	Cat C9,3B stage 3 or 5
Motoreffekt	267 kW ved 1580 rpm	280 kW ved 1800 rpm
Vekt	53 tonn	54 tonn
Transport mål (lxbxh)	1470x2850x3400 mm	1470x2850x3400 mm

RUBBLE MASTER

Kjefteknuser RM J110X Hydraulikk



ROTOTILT utstyr

Rototilt® forvandler gravemaskiner til effektive redskapsbærere ved hjelp av et stadig voksende utvalg av maskinfester, tiltrotatorer, styresystemer, redskap og smarte løsninger.

Alle Rototilts produkter er utviklet for at du skal kunne jobbe mer effektivt, mer fleksibelt, tryggere og enklere – med full kompatibilitet i alle ledd.



engcon®

ENGCON

Engcon er en av de store leverandørene av tiltrotatorer. Med en Engcon tiltrotator vil kunden kunne optimalisere gravemaskinens kapasitet ved å redusere arbeidstiden, drivstofforbruket og ikke minst slitasjen på maskinen. Det er enkelt for maskinføreren å bytte redskaper uten å måtte forlate førerplassen. Maskinen må ikke flyttes like ofte og man kommer til på smale og trangere steder.



Dala-Gripen

Vi leverer standard gripere som markedsføres under merkenavnet Dala-Gripen. For gravemaskiner leverer vi gripere for materialhåndtering og for stein- og avfallshåndtering.

Dala-Gripen DGE-serien har et forsterket konstruksjonsgrep, som er tilpasset gravemaskiner og passer godt med tiltrotatorer. Det forsterkede grepet gjør DGE-serien klar for å håndtere de tøffeste jobbene. Skrubare festebraketter.

	DGE12	DGE20	DGE25	DGE28	DGE35	DGE42	DGE55
Høyde når åpen	495 mm	550 mm	620 mm	745 mm	770 mm	845 mm	945 mm
Maks åpning	1000 mm	1250 mm	1400 mm	1435 mm	1820 mm	2000 mm	2250 mm
Høyde når lukket	350 mm	425 mm	480 mm	530 mm	610 mm	620 mm	730 mm
Lengde når lukket	545 mm	645 mm	730 mm	810 mm	930 mm	1045 mm	1150 mm
Bredde gripeområde	57 mm	73 mm	90 mm	105 mm	125 mm	125 mm	125 mm
Høyde gripeområde	0,14 m ²	0,2 m ²	0,25 m ²	0,28 m ²	0,35 m ²	0,42 m ²	0,55 m ²
Gravemaskin vekt	1 - 4	3 - 8	6 - 11	8 - 14	14 - 16	18 - 20	20 - 30
Vekt på klype	56 kg	88 kg	145 kg	195 kg	275 kg	290 kg	500 kg
Maks last	1500 kg	2000 kg	3500 kg	3500 kg	5000 kg	5000 kg	5000 kg
Maks arbeidskapasitet	200 Bar	250 Bar	250 Bar	250 Bar	250 Bar	250 Bar	250 Bar
Sylinderkraft	35 kN	78 kN	126 kN	126 kN	160 kN	196 kN	237 kN
Gripekraft på skjærstålet	7 kN	14 kN	22 kN	22 kN	29 kN	35 kN	43 kN
Åpningstid 70 l/min	0,2 s	0,3 s	0,7 s	0,5 s	0,8 s	1,3 s	1,5 s
Lukketid 70 l/min	0,3 s	0,5 s	0,8 s	0,9 s	1,3 s	1,8 s	2,0 a



Dala-Gripen DGS-serien har et spisst grep som er tilpasset stein- og sorteringsarbeid, samt lettere rivningsarbeid. Modellene passer godt til tiltrotatorer. Vendbart slitestål og separate mekaniske stoppere for klørne, både helt åpne og lukkede. Skrubare braketter.

	DGS12	DGS20	DGS25	DGS28B	DGS35	DGS39	DGS42
Høyde når åpen	430 mm	470 mm	530 mm	625 mm	730 mm	925 mm	1140 mm
Maks åpning	835 mm	1225 mm	1440 mm	1545 mm	1765 mm	1890 mm	2355 mm
Høyde når lukket	452 mm	610 mm	715 mm	800 mm	910 mm	1040 mm	1280 mm
Lengde når lukket	552 mm	640 mm	740 mm	825 mm	945 mm	1125 mm	1400 mm
Maks bredde	322 mm	395 mm	432 mm	530 mm	780 mm	780 mm	1080 mm
Bredde gripeområde	375 mm	390 mm	470 mm	530 mm	610 mm	762 mm	955 mm
Høyde gripeområde	237 mm	335 mm	410 mm	460 mm	555 mm	660 mm	825 mm
Innvendig høyde når åpen 1 m	-	325 mm	430 mm	500 mm	635 mm	755 mm	950 mm
Innvendig høyde når maks åpen	221 mm	210 mm	235 mm	300 mm	385 mm	555 mm	700 mm
Gravemaskin vekt	1 - 4	3 - 8	5 - 10	6 - 14	12 - 21	16 - 25	22 - 32
Vekt på klype	62 kg	113 kg	175 kg	275 kg	455 kg	650 kg	1025 kg
Maks last	1500 kg	3000 kg	3500 kg	3500 kg	5000 kg	5000 kg	5000 kg
Maks arbeidskapasitet	200 Bar	250 Bar	250 Bar	350 Bar	350 Bar	350 Bar	350 Bar
Sylinderkraft	35 kN	78 kN	116 kN	175 kN	220 kN	275 kN	332 kN
Gripekraft på skjærstålet	7 kN	11 kN	18 kN	23 kN	28 kN	35 kN	42 kN
Åpningstid 70 l/min	0,2 s	0,3 s	0,6 s	0,5 s	0,8 s	1,0 s	1,6 s
Lukketid 70 l/min	0,3 s	0,5 s	0,8 s	0,9 s	1,3 s	1,6 s	2,3 s



Dala-Gripen DGC-serien trekutter, ofte kalt energiklipper, har et sterkt kombinasjonsgrep med vendbar kniv. Serien passer på gravemaskiner.

	DGC180	DGC180-K	DGC250	DGC300
Maks åpning	700 mm	700 mm	680 mm	840 mm
Lengde når lukket	670 mm	670 mm	800 mm	950 mm
Bredde gripeområde	290 mm	290 mm	410 mm	540 mm
Vekt på klype	185 kg	210 kg	270 kg	570 kg
Maks arbeidskapasitet	180 - 250 Bar	180 - 250 Bar	250 - 300 Bar	250 - 300 Bar
Minimum oljemengde	25 l/min	25 l/min	60 l/min	90 l/min
Kuttet diameter	150 - 180 Ø mm	150 - 180 Ø mm	250 Ø mm	300 Ø mm



Adler feiekoster

Adler feiekoster står for sofistikert teknologi og enestående kvalitet, «Made in Germany». Dette er et tysk selskap som har lang erfaring med feieutstyr. Deres fokus er høy kvalitet og utvikling av produkter som løser kundens behov.

Adler K600 - lav pris, høy ytelse

Adler K600 tilbyr et ideelt forhold mellom pris og ytelse, med en arbeidsbredde fra 135 cm til 270 cm. Med det enkle systemet for bytte av HK-feste, samt den konstruerte flytefunksjonen, er det enkelt å tilpasse/bruke kosteren på din bæremaskin. Børstene har lang levetid og gir en utmerket feieytelse, også under snødekte forhold. Den store oppsamleren sørger for at det blir færre tømmesykluser. To store svingbare hjul gjør maskinen enkel å manøvrere. Adler K600 kommer med et bredt utvalg av tilbehør, som for eksempel sidebørster og vannsystem.

Adler K600	135	150	180	210	240	270
Arbeidsbredde, rett/vinkel	135/127 cm	150/141 cm	180/169 cm	210/197 cm	240/226 cm	270/254 cm
Total bredde	166 cm	181 cm	210 cm	240 cm	269 cm	299 cm
Diameter kost	600 mm	600 mm	600 mm	600 mm	600 mm	600 mm
Nødvendig hydraulisk trykk/volum	160 bar / >25 l/min			160 bar / >40 l/min		
Vekt kost/opsamler	290/378 kg	320/413 kg	345/448 kg	370/472 kg	395/517 kg	420/550 kg
Kapasitet oppsamler	191 l	212 l	255 l	297 l	340 l	382 l
Ytelsesområde	10800 m ² /t	12000 m ² /t	14400 m ² /t	16800 m ² /t	19200 m ² /t	21600 m ² /t



Adler K750 - en kraftig feiemaskin

Adler K750 ble utviklet med tanke på å håndtere tøffe arbeidsforhold og ulent terreng. Modellen kan justeres til å passe de fleste kjøretøy. Børstene har en børstediameter på 750 mm og den kraftige rotasjonen på børstene sørger for at den får med seg alt den skal. To kraftige svingbare hjul sørger for at maskinen er lett å manøvrere, noe som er en stor fordel med tanke på tøffere arbeidsforhold. Arbeidsbredden på maskinen er fra 210 cm og opp til 330 cm.

Adler K750	210	240	270	300	330
Arbeidsbredde, rett/vinkel	210/198 cm	240/228 cm	270/257 cm	300/285 cm	330/313 cm
Total bredde	233 cm	262 cm	292 cm	321 cm	351 cm
Diameter kost	750 mm	750 mm	750 mm	750 mm	750 mm
Nødvendig hydraulisk trykk/volum	160 bar / >35 l/min			160 bar / >40 l/min	
Vekt kost/opsamler	499/690 kg	596/800 kg	674/890 kg	748/995 kg	875/1135 kg
Kapasitet oppsamler	390 l	450 l	500 l	555 l	610 l
Ytelsesområde	16800 m ² /t	19200 m ² /t	21600 m ² /t	24000 m ² /t	26400 m ² /t
Maskinstørrelse	3 t	4 t	5 t	6 t	6 t



Adler KS600/750 - den ultimate feiemaskinen

Adler KS600/750 demonstrerer sin styrke når den brukes under tøffe veikonstruksjoner hvor det er dype sprekker i dekket. Med en børstediameter på 600 mm eller 750 mm sørger feiemaskinen for en kraftig feieeffekt også under de tøffeste forhold. Maskinen har utskriftbare slitestål, dette sikrer optimal føring langsmed bakken.

Adler KS600 er enkel å justere, og har en arbeidsbredde fra 150 til 180 cm. KS750 har derimot en arbeidsbredde fra 210 til 240 cm. Dette er en meget kraftig feiemaskin med lang levetid, og som er enkel å vedlikeholde.



Adler KS600/750	150	165	180	210	240
Arbeidsbredde, rett/vinkel	150 cm	165 cm	180 cm	210 cm	240 cm
Total bredde	174 cm	189 cm	204 cm	234 cm	264 cm
Diameter kost	600 mm	600 m	600 mm	750 mm	750 mm
Nødvendig hydraulisk trykk/volum	160 bar / >30 l/min				
Vekt kost/oppsamler	419 kg	460 kg	502 kg	618 kg	706 kg
Kapasitet oppsamler	388 l	426 l	465 l	590 l	674 l
Ytelsesområde	9000 m ² /t	10100 m ² /t	10900 m ² /t	12600 m ² /t	14400 m ² /t

