

# 2080LPT

## Teleskophjullastere



**WEIDEMANN**  
*designed for work*



### 2080LPT Tekniske spesifikasjoner

#### Motordata Standard

Motorprodusent	Deutz
Motortype	TD 2.9 L4 S5
Sylinder	4
Motoreffekt (maks)	45 (61) kW (hk)
ved maks turtall	2300 o/min
Slagvolum	2900 cm <sup>3</sup>
Kjølemiddeltype	Vann
Avgasstrinn	Trinn V
Abvgassetterbehandling	DPF + DOC

#### Motordata Alternativ

Motorprodusent	Deutz
Motortype	TCD 2.9 L4 S5
Sylinder	4
Motoreffekt (maks)	55,4 (75) kW (hk)
ved maks turtall	2300 o/min
Slagvolum	2900 cm <sup>3</sup>
Kjølemiddeltype	Vann/ladeluft
Avgasstrinn	Trinn V
Abvgassetterbehandling	DPF + DOC
<b>Elektrisk anlegg</b>	
Driftsspenning	12 V
Dynamo	95 A
<b>Vekt</b>	
Driftsklar vekt (standard)	4400 kg
Tippelast med skuffe - maskin rett (kjørt ut)	2437 - 2556 (1359 - 1437) kg
Tippelast med skuffe - maskin knekket (kjørt ut)	2041 - 2152 (1139 - 1219) kg
Tippelast med pallegaffel - maskin rett (kjørt ut)	2177 - 2266 (1287 - 1364) kg
Tippelast med pallegaffel - maskin knekket (kjørt ut)	1796 - 1907 (1053 - 1125) kg
<b>Kjøretøysdata</b>	
Akse	PA1200
Førerplass (ekstraustyr)	FSD (førerhytte)
Kjørehastighet	0-20 km/t
Kjøretrinn	2
Drivstofftankinnhold	65 l
Hydraulikkoljetankinnhold	50 l
<b>Hydraulikkanlegg</b>	
Kjørehydraulikk - arbeidstrykk	450 bar
Arbeidshydraulikk - pumpekapasitet (ekstraustyr)	57,5 (74) l/min
Arbeidshydraulikk - Arbeidstrykk	235 bar
<b>Drift</b>	
Driftstype	Hydrostatisk
Kjøredrivenhet	Kardangaksel
<b>Støyverdier</b>	
Garantert lydeffektnivå LwA	101 dB (A)
Angitt lydtrykksnivå LpA	75 dB (A)

Beregning av tipplast etter ISO 14397 (løfteverktøy horisontalt)

DPF = dieselpartikkelfilter

DOC = dieseloksidasjonskatalysator

SCR = selektiv katalytisk reaksjon

FSD = vernetak for føreren

Vibrasjoner (vektet effektiv verdi)

**Hånd-arm-vibrasjoner:** Hånd-arm-vibrasjonene er ikke mer enn 2,5 m/s<sup>2</sup>

**Vibrasjoner i hele kroppen:** Denne maskinen er utstyrt med et fører sete som oppfyller kravene i EN ISO 7096:2000.

Hvis lasteren brukes riktig, varierer vibrasjonene i hele kroppen fra under 0,5 m/s<sup>2</sup> til en kortvarig maksimumsverdi.

Ved beregningen av vibrasjonsverdiene i henhold til ISO/TR 25398:2006 anbefales det å bruke verdiene som står i tabellen. I den forbindelse skal det tas høyde for de faktiske bruksbetingelsene.

Teleskoplastere skal, som hjullastere, deles inn etter driftsvekt.

Lastetype	Typiske driftsbetingelser	Gjennomsnittsverdi			Standardavvik (s)		
		$1,4 \cdot a_{w,eqx}$ [m/s <sup>2</sup> ]	$1,4 \cdot a_{w,eqy}$ [m/s <sup>2</sup> ]	$a_{w,eqz}$ [m/s <sup>2</sup> ]	$1,4 \cdot s_x$ [m/s <sup>2</sup> ]	$1,4 \cdot s_y$ [m/s <sup>2</sup> ]	$s_z$ [m/s <sup>2</sup> ]
Kompakthjullaster (driftsvekt < 4500 kg)	Load & carry (laste- og transportarbeid)	0,94	0,86	0,65	0,27	0,29	0,13
Hjullaster (driftsvekt > 4500 kg)	Load & carry (laste- og transportarbeid)	0,84	0,81	0,52	0,23	0,2	0,14
	Bruk i gjenvinningsanlegg (harde bruksbetingelser)	1,27	0,97	0,81	0,47	0,31	0,47
	Maskintransport	0,76	0,91	0,49	0,33	0,35	0,17
	V-drift	0,99	0,84	0,54	0,29	0,32	0,14

2080LPT  
Teleskophjullastere

2080LPT Dimensjoner

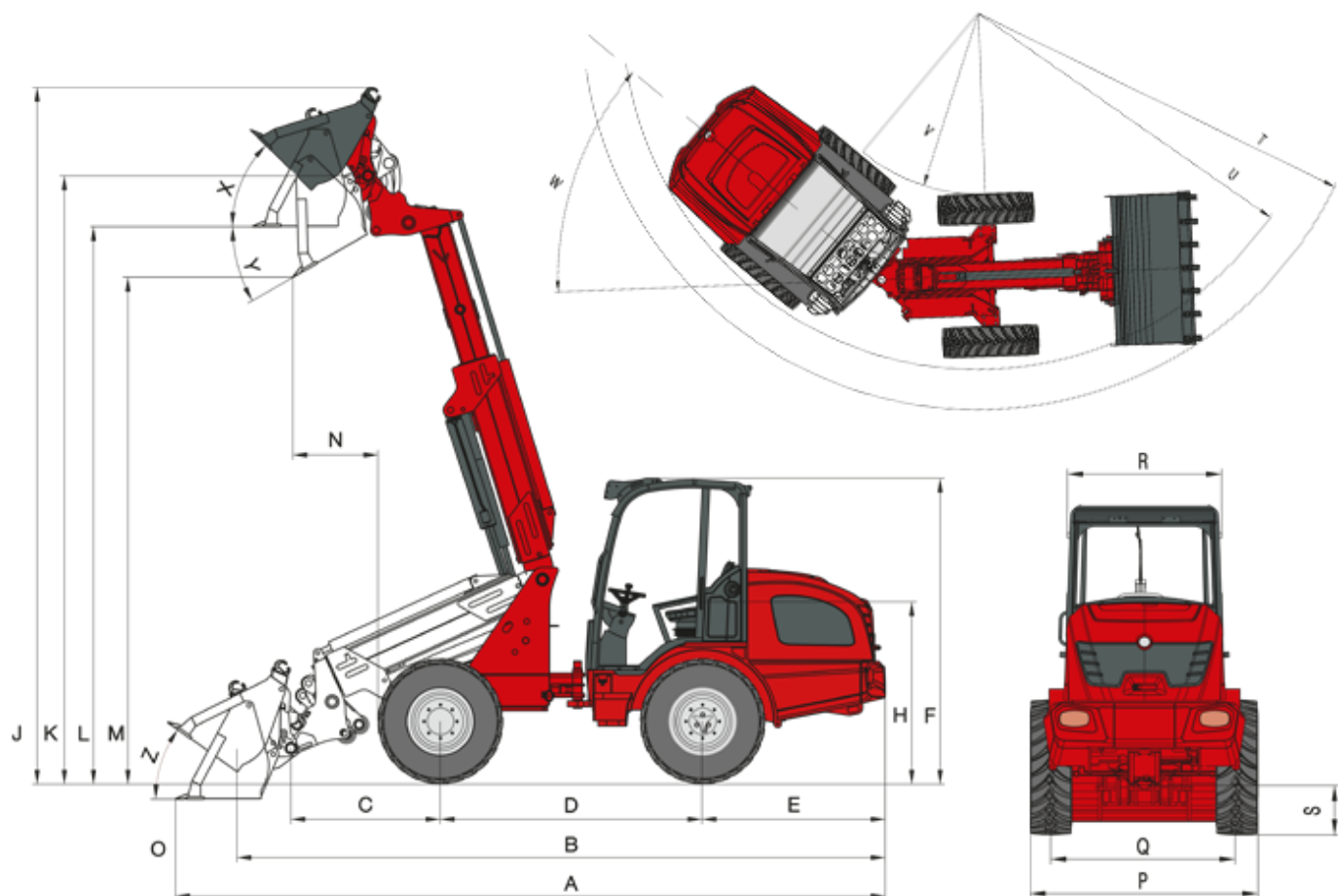

A	Total lengde	5.500 mm
B	Total lengde (uten skuffe)	4.630 mm
C	Vridepunkt skuffe (til aksemidtpunkt)	876 mm
D	Akselavstand	2.050 mm
E	Hekkoverheng	1.420 mm
F	Høyde med førervernstak - lavt	2.190 mm
	Høyde med førervernstak - høyt	2.350 mm
	Høyde med kabin lav	2.190 mm
	Høyde med kabin høy	2.400 mm
H	Setehøyde	1.250 mm
J	Total arbeidshøyde	4.954 mm
K	Vridepunkt skuffe (maks slagghøyde)	4.277 mm
L	Overlasthøyde	3.950 mm
M	Tippehøyde	3.465 mm
N	Rekkevidde (ved M)	878 mm
O	Gravedybde	138 mm
P	Totalbredde	1.415 mm

Q	Sporbredde	1.132 mm
S	Bakkeklaring	294 mm
T	Radius (maks utvendig)	3.795 mm
U	Radius (ved ytre kant)	3.325 mm
V	Indre radius	1.881 mm
W	Knekkvinkel	45 °
X	Tilbakerullingsvinkel (ved maks. slagghøyde)	45 °
Y	Tippevinkel	32 °
Z	Tilbakerullingsvinkel (på bakken)	39 °

## 2080LPT

Teleskophjullastere

### 2080LPT Standardkomponenter

Motor

- Deutz motor TD 2.9 L4 S5 (45 kW / 61 PS) I DPF + DOC I trinn V

Styring

- Hydraulisk leddpendelstyring, 12° pendelvinkel

Dekkutrustning

- 11.5/80 - 15.3 AS ET40

Drivverk/aksel

- Planetgir PA1200
- Hastighet 20 km/t
- Hydrostatisk allhjuldrift, kjøreretning velges via joystick
- Driftsbremse: Hydrostatisk drivkraft på alle fire hjul (slitasjefri)
- Sentraldrifts- og parkeringsbremse i transmisjonen på alle fire hjul
- Differensialsperran kan kobles til 100 % elektrisk-hydraulisk ved for- og bakaksel

Belysning

- Belysningsanlegg etter StVZO (tysk trafikklov)
- Arbeidslyskastere, to foran, to bak

Førerplass

- Vernetak for føreren inkl. front- og bakrute, ROPS-og FOPS-testet
- Joystick med kjøreretningsbryter og integrert tast for differensialsperran og teleskopfunksjon
- Justerbar rattstamme

Førersete

- Komfortsete med sikkerhetssele, fullt fjæret, vekt-, ryggene- og lengderegulering
- Sete kunstskinn (vernetak for føreren)
- Sete stoff (førerhytte)

Hydraulikk

- 3. styrekrets foran DN12
- Hydraulikkoljekjøler
- Trykkfritt returløp foran
- Flyteinnstilling for løftesynder
- Stopp på styreventil

Annet

- Verktøykasse i kjøretøyets hekk
- Stikkontakt foran, 3-polet for dobbel funksjon (1. funksjon trykkast, 2. funksjon holdetast)

## 2080LPT

Teleskophjullastere

## 2080LPT Valg

### Førerplass

- Vernetak for føreren, lavt
- Vernetak for føreren, høyt
- Førerhytte høy, to dører, med varme og ventilasjon
- Førerhytte høy, én dør, med varme og ventilasjon
- Radioklargjøring (antenne, høyttaler)
- Radio komplett
- Klimaanlegg

### Førersete

- Sete kunstsinn, luftavfjæring
- Sete kunstsinn, luftavfjæring, setevarmer
- Sete stoff, luftavfjæret
- Sete stoff, luftavfjæret, setevarmer

### Belysning

- LED arbeidslyskaster, to foran, to bak
- Roterende lampe (gul)

### StVZO-utstyr

- Enkeltdrifttillatelse < 25 km/t
- Enkeltdrifttillatelse > 25 km/t
- Registreringskiltholder

### Motor

- Turbo dieselmotor Deutz / TCD 2.9 L4 S5 DPF / 55,4 kW (75 hk) / avgasstandard: Trinn V
- Håndgass
- Motorvarmer (kjølevann) + hydraulikkoljevarmer 230 V

### Drivverk/aksler

- 28 km/t (hastighetsøkning)
- Håndbetjent krypegir (til langsom kjøring)

### Dekkutrustning

- 15.0/55-17 AS ET0
- 15.0/55-17 AS ET-40
- 425/55 R 17 AS ET-40 Alliance 570
- 31x15.50-15 EM ET-37
- 12-16.5 EM ET0
- 12-16.5 EM ET45
- 15.5/55 R 18 EM ET0
- 33x15.50-15 RP ET-37
- 12-16.5 Sure Trax ET0 BKT

### Vannfylling

- Vannfylleventiler uten fylling (hjul foran)
- Vannfylleventiler uten fylling (hjul bak)
- Vannfylleventiler uten fylling (hjul foran og bak)

- Vannfylleventiler med fylling (hjul foran)
- Vannfylleventiler med fylling (hjul bak)
- Vannfylleventiler med fylling (hjul foran og bak)

#### Lasteanlegg

- Lastearmdemper

#### Hydraulikk foran

- Arbeidshydraulikk (74 l/min) Stor pumpe
- Omkoblingsventil foran ved 3. styrekrets (3. styrekrets med fire tilkoblinger)
- 3. Proporsjonalstyrt styrekrets inkl. dobbelfeste via bryter
- Hurtigkobling FASTER firedobbel - maskinside
- Hurtigkobling FASTER firedobbel - tilleggsutstyrsside

#### Hydraulikk bak

- Trykløs retur, bak
- En hydraulikktilkobling bak dobbeltvirkende over omkoblingsventil (l/min som 3. styrekrets foran)

#### Biohydraulikkolje

- Panolin HLP Synt46 (biohydraulikkolje)

#### Elektriske tilkoblinger foran

- Stikkontakt foran, 3-polet for dobbel funksjon (betjening: Via to knapper på joysticken, 1. funksjon holdeknapp, 2. funksjon trykknapp)
- Stikkontakt foran, 3-polet for dobbel funksjon (betjening: Via to knapper på joysticken, 1. funksjon trykknapp, 2. funksjon trykknapp)
- Stikkontakt foran, 3-polet for dobbel funksjon (betjening: Via to knapper på joysticken, 1. funksjon holdeknapp, 2. funksjon holdeknapp)

#### Elektriske tilkoblinger bak

- Stikkontakt bak, 7-polet til lys på bakmonterte arbeidsredskaper
- Stikkontakt bak, 3-polet

#### Ekstravekt

- Ballastvekt bunnplate (122 kg)

#### Ekstraustyr for sikkerhet

- Ryggealarm (akustisk)

#### Annet

- Skillebryter to koblingskretser
- Håndspakfettspresse
- Kombiveske (varseltrekant/førstehjelpsskrin)
- Verktøysett
- Helautomatisk sentralsmøring

#### Spesiallakk

- Spesiallakk RAL ensfarget - i stedet for Weidemann rød
- Spesiallakk RAL flerfarget

#### Tilhenger- og slepeinnretninger

- Automatisk tilhengerfeste



## Selvgående arbeidsmaskin med tilhengerfeste

- Automatisk tilhengerfeste

Vennligst merk, at produktets tilgjengelighet kan variere fra land til land. Det er mulig at informasjon / produkter kanskje ikke er tilgjengelig i ditt land. Mer detaljert informasjon om motoreffekten kan finnes i bruksanvisningen; angitt effekt kan variere på grunn av spesielle bruksforhold. Med forbehold om endringer og feil. Gjelder også for illustrasjoner.  
Copyright © 2023 Weidemann GmbH Wacker Neuson SE.