

9580T

Teleskophjullastere



WEIDEMANN
designed for work



9580T Tekniske spesifikasjoner

Motordata Standard

Motorprodusent	Deutz
Motortype	TCD 3.6 S5
Sylinder	4
Motoreffekt (maks) ved maks turtall	100 (136) kW (hk) 2 300 o/min
Slagvolum	3 621 cm ³
Kjølemiddeltype	Vann/ladeluft
Abgasnormstufe	V
Abgasnachbehandlung	DOC/DPF/SCR

Motordata Alternativ

Motorprodusent	Deutz
Motortype	TCD 4.1 S5
Sylinder	4
Motoreffekt (maks)	115 (156) kW (hk)
ved maks turtall	2 300 o/min
Slagvolum	4 038 cm ³
Kjølemiddeltype	Vann/ladeluft
Abgasnormstufe	V
Abgasnachbehandlung	DOC/DPF/SCR
Elektrisk anlegg	
Driftsspennning	12 V
Batteri	185 Ah
Dynamo (ekstrautstyr)	120 (150) A
Vekt	
Driftsklar vekt (standard)	11 210 kg
Tippelast med skuffe - maskin rett	6594 (3495*) kg
Tippelast med skuffe - maskin knekket	5871 (3112*) kg
Tippelast med pallegaffel - maskin rett	5 775 (3265*) kg
Tippelast med pallegaffel - maskin knekket	5142 (2907*) kg
Kjøretøysdata	
Akse	PA1900
Førerplass	Førerhytte
Kjørehastighet	0-20 (30/40) km/t
Kjøretrinn	3
Drivstofftankinnhold	140 l
Hydraulikkoljetankinnhold	125 l
Hydraulikkanlegg	
Kjørehydraulikk - arbeidstrykk	480 bar
Arbeidshydraulikk - pumpekapasitet (ekstrautstyr)	150 (180) l/min
Arbeidshydraulikk - Arbeidstrykk	250 bar
Drift	
Driftstype	Hydrostatisk
Kjøredrivenhet	Kardangaksel
Støyverdier	
Avgitt lydeffektnivå LwA	100,7 dB (A)
Garantert lydeffektnivå LwA	102 dB (A)
Angitt lydtrykksnivå LpA	70 dB (A)

*Verdi for vippelast med teleskoparmen kjørt ut

Beregning av tippelast etter ISO 14397 (løfteramme horisontal)

DPF = dieselpartikkelfilter

DOC = dieseloxydasjonskatalysator (DOC)

SCR = selektiv katalytisk reaksjon

Vibrasjoner (vektet virkelig verdi)

Hånd-arm-vibrasjoner: Hånd-arm-vibrasjonene er ikke mer enn 2,5 m/s²

Vibrasjoner i hele kroppen: Denne maskinen er utstyrt med et fører sete som oppfyller kravene i EN ISO 7096:2000.

Hvis lasteren brukes riktig, varierer vibrasjonene i hele kroppen fra under 0,5 m/s² til en kortvarig maksimumsverdi.

Ved beregningen av vibrasjonsverdiene i henhold til ISO/TR 25398:2006 anbefales det at bruke verdiene, som står i tabellen. I den forbindelse skal det tas høyde for de faktiske bruksbetingelser.

Teleskoplastere skal som hjullastere deles inn etter driftsvekt.

Lastetype	Typiske driftsbetingelser	Gjennomsnittsverdi			Standardavvik (s)		
		$1,4 \cdot a_{w,eqx}$ [m/s ²]	$1,4 \cdot a_{w,eqy}$ [m/s ²]	$a_{w,eqz}$ [m/s ²]	$1,4 \cdot s_x$ [m/s ²]	$1,4 \cdot s_y$ [m/s ²]	s_z [m/s ²]
Kompakthjullaster (driftsvekt < 4 500 kg)	Load&carry (laste- og transportarbeid)	0,94	0,86	0,65	0,27	0,29	0,13
Hjullaster (driftsvekt > 4 500 kg)	Load&carry (laste- og transportarbeid)	0,84	0,81	0,52	0,23	0,2	0,14
	Bruk i utvinning (røffe bruksforhold)	1,27	0,97	0,81	0,47	0,31	0,47
	Maskintransport	0,76	0,91	0,49	0,33	0,35	0,17
	V-drift	0,99	0,84	0,54	0,29	0,32	0,14

9580T
Teleskophjullastere

9580T Dimensjoner

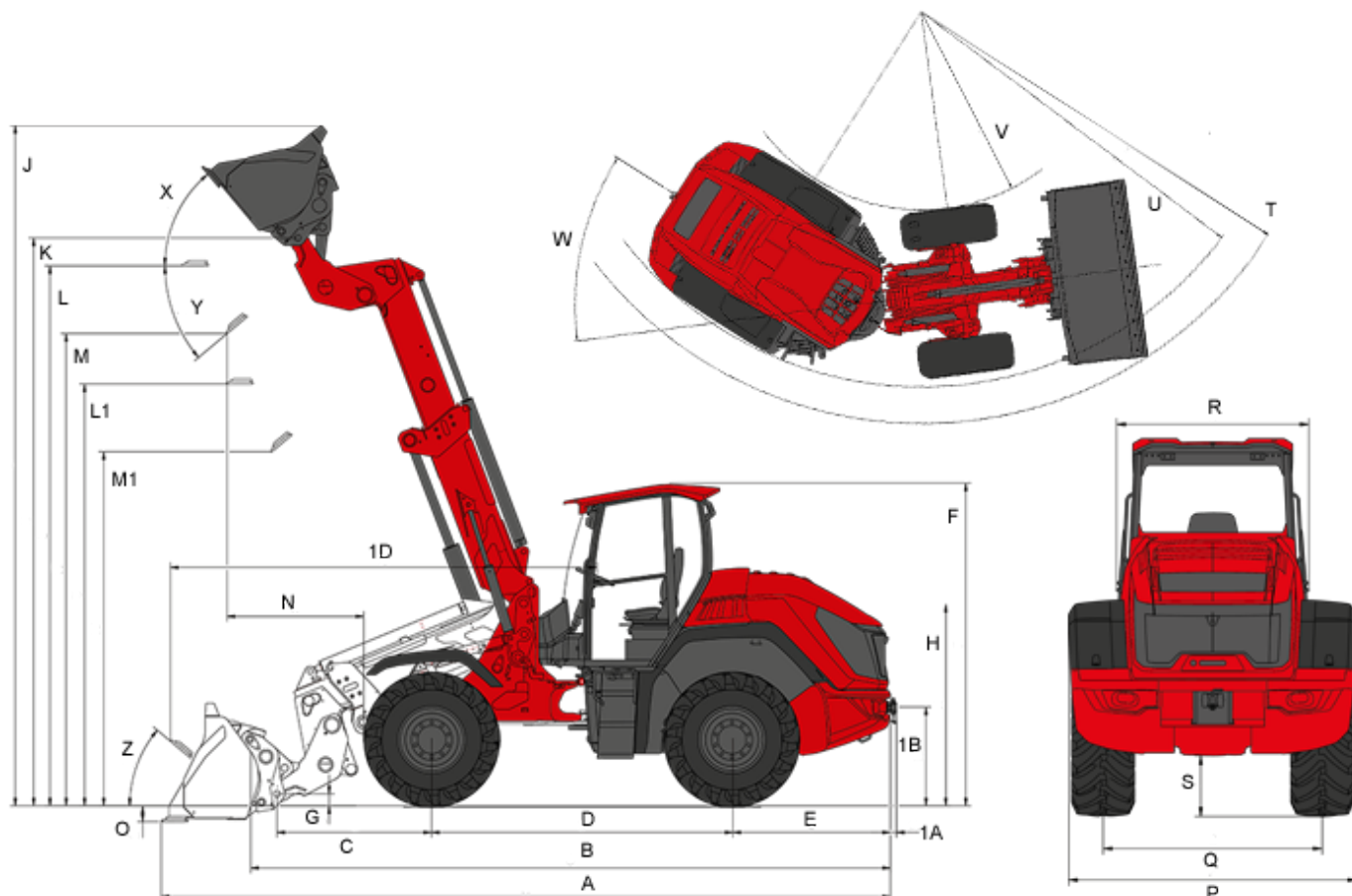

A	Total lengde	6.980 mm
B	Total lengde (uten skuffe)	6.090 mm
C	Vridepunkt skuffe (til aksemidtpunkt)	1 440 mm
D	Akselavstand	2.900 mm
E	Hekkoverheng	1.520 mm
F	Høyde med kabin	3.110 mm
H	Setehøyde	1.940 mm
J	Total arbeidshøyde	6.500 mm
K	Vridepunkt skuffe (maks slagghøyde)	5.480 mm
L	Overlasthøyde	5.210 mm
M	Tippehøyde	4.580 mm
N	Rekkevidde (ved M)	1.300 mm
O	Gravedybde	130 mm
P	Totalbredde	2.390 mm
Q	Sporbredde	1.820 mm
S	Bakkeklaring	502 mm

T	Radius (maks utvendig)	5.770 mm
U	Radius (ved ytre kant)	4.900 mm
V	Indre radius	2.450 mm
W	Knekkvinkel	40 °
X	Tilbakerullingsvinkel (ved maks. slag høyde)	50 °
Y	Tippevinkel	40 °
Z	Tilbakerullingsvinkel (på bakken)	40 °

9580T

Teleskophjullastere

9580T Standardkomponenter

Motor

- Turbo dieselmotor Deutz TCD 3.6 S5 (100 kW / 136 hk) | DOC/DPF/SCR | EU: Trinn V

Styring

- Hydraulisk svingledd med pendelaksel bak

Dekk

- 500 / 70 R24 Michelin XMCL ET 40

Drivverk/aksel

- Planetgir PA1900
- hydrostatisk allhjuldrift via fordelergir og leddaksel, kjøreretning kan velges med joystick
- Differensialsperr 100 % for- og bakaksel
- Hastighet 20 km/t
- Tre kjøretrinn (7 km/t / 15 km/t / 20 km/t)
- Driftsbrems: Lamellbrems i forakselen virker på bakakselen via leddaksel
- Parkeringsbrems: Elektrohydraulisk lamellbrems med fjærbrems i forakselen, virker på bakakselen via leddaksel

Belysning

- Belysningsanlegg etter tyske StVZO
- Arbeidslyskastere, fire foran, to bak på førerhyttetak

Førerhytte

- Førerhytte Komfort, to dører, ROPS/FOPS Level 2
- Klimaanlegg med klimaautomatikk
- Skyvevindu i begge dører, takvindu med vindusvisker
- Radio
- 7" fargedisplay for all viktig maskininformasjon

Førersetet

- Komfortsete med sikkerhetssele, fullt fjæret, vekt-, ryggene- og lengderegulering

Lasteanlegg

- Teleskoparm løftehøyde 5 480 mm
- Hurtigkobling i henhold til ISO 23727 (system Volvo TPV) hydraulisk
- Z-kinematikk
- 1 løftesyylinder
- 1 vippesyylinder
- Automatisk tilbakeføring av skuffe
- Senkebremsventil (rørbruddsikring løfte- og vippesyylinder)

Hydraulikk

- Elektrisk styrt joystick med kjøreretningsbryter og integrert knapp til differensialsperr
- 3. Styrekrets foran elektrisk styrt proporsjonalt via joystick
- Regulering av oljemengde via Jog-Dial
- Trykkavlastning av hydraulikktilkoblingene på lastesvingarmen

- Load Sensing 150 l/min
- Trykkfritt returløp foran (inkl. lekkoljeledning)

Annet

- Verktøykasse
- Verktøysett
- Reversibel vifte
- Kontakt foran, 13-polet for dobbeltfunksjon

StVZO-utstyr

- Bekreftelse av data (ABE) for selvkjørende arbeidsmaskin* (i forbindelse med 30 eller 40 km/t må nummerskiltbelysningen bestilles samtidig) *Gjelder i følgende land: Tyskland, Luxembourg, Nederland, Østerrike, Slovakia, Tsjekkiske republikk, Sveits, Estland, Latvia, Litauen (andre land, ta kontakt med din lokale Weidemann-forhandler).

9580T

Teleskophjullastere

9580T Valg

Førerplass

- Oppvarmede og elektrisk regulerbare sidespeil
- Bakrutevarmer
- Kupévarmer inkl. motorforvarmer, kan programmeres
- Dokumentboks
- Kontrollpanelholder på B-stolpe
- Kjøresignalstikkontakt syvpolet til saltspreder
- Kullfilter (kupéfilter)

Førersete

- Sete stoff, luftavfjæret
- Sete stoff, luftavfjæret, setevarmer

Belysning

- Arbeidslyskaster på førerhyttetak, fire foran, to bak, to på siden bak
- Arbeidslyskaster LED førerhyttetak, fire foran, to bak, to på siden bak
- Arbeidslyskaster LED teleskoparm, 2 foran
- Roterende lampe (gul)
- Roterende varsellys LED (gult)

StVZO-utstyr

- Nummerskiltbelysning inkl. nummerskiltholder foran

Motor

- Turbo dieselmotor Deutz TCD 4.1 S5 (115 kW / 156 hk) | DOC/DPF/SCR | EU: Trinn V
- Forvarming motor, drivstoff, hydraulikkolje (230 V)

Drivverk/aksler

- 30 km/t Power Drive 370 økt fremdrift
- 40 km/t Power Drive 370
- Trykkluftbrems med to ledninger
- Manuell krabbing (innretning for langsom kjøring) og manuell gass

Dekk

- 540 / 70 R24 Michelin XMCL ET 0
- 600 / 55 R26.5 Alliance 331 ET 0
- 700 / 55 R26.5 Alliance 331 ET -50
- 17.5 R25 Michelin SNOWPLUS ET 50
- 540 / 70 R24 Michelin BIBLOAD ET 0
- Punkteringsbeskyttelse

Lasteanlegg

- Lastearmdemper

Hydraulikk foran

- Påmonteringsdel for arbeidsplattform (kun fra fabrikk. Kan ikke ettermonteres)

- 3. Styrekrets Load Sensing 180 l/min, arbeidshydraulikk
- High flow arbeidshydraulikk dobbeltvirkende 150 l/min
- High flow arbeidshydraulikk dobbeltvirkende 180 l/min
- Omkoblingsventil foran ved 3. styrekrets (3. styrekrets med 4 tilkoblinger)

Hydraulikk bak

- Trykkfritt returløp bak (inkl. lekkoljeledning)
- Tilleggsstyrekrets tipp bak (40 l/min) enkeltvirkende (én kobling)
- En hydraulikktilkobling bak (40 l/min) dobbeltvirkende (to koblinger) inkl. tipptilkobling
- To hydraulikktilkoblinger bak (40 l/min) dobbeltvirkende (fire koblinger)

Biohydraulikkolje

- Panolin HLP Synt46 (biohydraulikkolje)

Elektriske tilkoblinger foran

- Stikkontakt foran, 13-polet for dobbel funksjon (betjening: Via to knapper på joysticken, 1. funksjon holdeknapp, 2. funksjon trykknapp)
- Stikkontakt foran, 13-polet for dobbel funksjon (betjening: Via to knapper på joysticken, 1. funksjon trykknapp, 2. funksjon trykknapp)
- Stikkontakt foran, 13-polet for dobbel funksjon (betjening: Via to knapper på joysticken, 1. funksjon holdeknapp, 2. funksjon holdeknapp)

Elektriske tilkoblinger bak

- Stikkontakt bak, 7-polet til lys på bakmonterte arbeidsredskaper
- Stikkontakt bak, 3-polet

Ekstraustyr for sikkerhet

- Ryggealarm (akustisk)
- Varselstriper røde/hvite (etter DIN 30710)
- Beskyttelsespakke industri
- Startspærre (betjening via kodet tenningsnøkkel)
- Merketavle, trekantet

Annet

- Kombiveske (varseltrekant/førstehjelpskasse)
- Helautomatisk sentralsmøreanlegg
- Helautomatisk sentralsmøreanlegg (aggressive medier: Nipler og tilkoblinger i spesialstål)
- Vernetiltak for bruk i aggressive medier (salt og gjødsel)

Spesiallakk

- Spesiallakk RAL ensfarget - i stedet for Weidemann rød

Tilhenger- og slepeinnretninger

- Tilhengerkobling høydejusterbar, automatisk
- Lagerbukk til tilhengerfester
- Tilhengerkobling automatisk, høydejusterbar til lagerbukk
- Tilhengerfeste kulefeste K50, høydejusterbart til lagerbukk
- Tilhengerkobling Piton-Fix, høydejusterbar til lagerbukk
- Tilhengerkobling CUNA D3, høydejusterbar til lagerbukk
- Tilhengerkobling Auto-Hitch inkl. tipptilkobling
- Auto Hitch tilhengerkobling (inkl. hydr. styring) og dobbeltvirkende hydraulikktilkobling bak, inkludert tipptilkobling
- Hydraulisk tilhengerbremsventil

Tillatt som trekkmaskin

- EF-traktorgodkjenning (nasjonale forskjeller. Ta kontakt med din lokale Weidemann-forhandler for mer informasjon)

Vennligst merk, at produktets tilgjengelighet kan variere fra land til land. Det er mulig at informasjon / produkter kanskje ikke er tilgjengelig i ditt land. Mer detaljert informasjon om motoreffekten kan finnes i bruksanvisningen; angitt effekt kan variere på grunn av spesielle bruksforhold. Med forbehold om endringer og feil. Gjelder også for illustrasjoner.
Copyright © 2020 Weidemann GmbH Wacker Neuson SE.