

# 5080

## Hjullastere



**WEIDEMANN**  
*designed for work*



### 5080 Tekniske spesifikasjoner

#### Motordata Standard

Motorprodusent	Perkins
Motortype	854F-E34TA
Sylinder	4
Motoreffekt (maks) ved maks turtall	55,4 ( 75 ) kW (hk) 2200 o/min
Slagvolum	3400 cm <sup>3</sup>
Kjølemiddeltype	Vann
Abgasnormstufe	IIIB
Abgasnachbehandlung	DPF

#### Motordata Alternativ

Motorprodusent	Perkins
Motortype	854F-E34TA
Sylinder	4
Motoreffekt (maks)	90 ( 122 ) kW (hk)
ved maks turtall	2200 o/min
Slagvolum	3400 cm <sup>3</sup>
Kjølemiddeltype	Vann
Abgasnormstufe	IV
Abgasnachbehandlung	DOC+SCR
<b>Elektrisk anlegg</b>	
Driftsspennning	12 V
Batteri	95 Ah
<b>Vekt</b>	
Driftsklar vekt (standard)	7000 kg
Tippelast med skuffe - maskin rett	4762 kg
Tippelast med skuffe - maskin knekket	3926 kg
Tippelast med pallegaffel - maskin rett	4254 kg
Tippelast med pallegaffel - maskin knekket	3559 kg
<b>Kjøretøysdata</b>	
Akse	PA 1422/2
Førerplass	Førerhytte
Kjørehastighet (ekstraustyr)	0–20 (30, 40) km/t
Kjøretrinn	2
Drivstofftankinnhold	105 l
Hydraulikkoljetankinnhold	95 l
<b>Hydraulikkanlegg</b>	
Arbeidshydraulikk - pumpekapasitet (ekstraustyr)	100 (115-150) l/min
Arbeidshydraulikk - Arbeidstrykk	210 bar
<b>Drift</b>	
Driftstype	Hydrostatisk
Kjøredrivenhet	Kardangaksel
<b>Støyverdier</b>	
Garantert lydeffektnivå LwA	103 dB (A)
Angitt lydtrykksnivå LpA	78 dB (A)

Vippelastberegning ISO 14397 (løfteutstyr horisontalt)

DPF = dieselpartikkelfilter

DOC = dieseloksidasjonskatalysator

SCR = selektiv katalytisk reaksjon

Vibrasjoner (vektet virkelig verdi)

**Hånd-arm-vibrasjoner:** Hånd-arm-vibrasjonene er ikke mer enn 2,5 m/s<sup>2</sup>

**Vibrasjoner i hele kroppen:** Denne maskinen er utstyrt med et fører sete som oppfyller kravene i EN ISO 7096:2000.

Hvis lasteren brukes riktig, varierer vibrasjonene i hele kroppen fra under 0,5 m/s<sup>2</sup> til en kortvarig maksimumsverdi.

Ved beregningen av vibrasjonsverdiene i henhold til ISO/TR 25398:2006 anbefales det at bruke verdiene, som står i tabellen. I den forbindelse skal det tas høyde for de faktiske bruksbetingelser.

Teleskoplastere skal som hjullastere deles inn etter driftsvekt.

Lastetype	Typiske driftsbetingelser	Gjennomsnittsverdi			Standardavvik (s)		
		$1,4 \cdot a_{w,eqx}$ [m/s <sup>2</sup> ]	$1,4 \cdot a_{w,eqy}$ [m/s <sup>2</sup> ]	$a_{w,eqz}$ [m/s <sup>2</sup> ]	$1,4 \cdot s_x$ [m/s <sup>2</sup> ]	$1,4 \cdot s_y$ [m/s <sup>2</sup> ]	$s_z$ [m/s <sup>2</sup> ]
Kompakt-hjullaster (driftsvekt < 4 500 kg)	Load&&carry (laste- og transportarbeid)	0,94	0,86	0,65	0,27	0,29	0,13
Hjullaster (driftsvekt > 4 500 kg)	Load&&carry (laste- og transportarbeid)	0,84	0,81	0,52	0,23	0,2	0,14
	Bruk i gjenvinningsanlegg (harde bruksbetingelser)	1,27	0,97	0,81	0,47	0,31	0,47
	Maskintransport	0,76	0,91	0,49	0,33	0,35	0,17
	V-drift	0,99	0,84	0,54	0,29	0,32	0,14

5080  
Hjullastere

## 5080 Dimensjoner

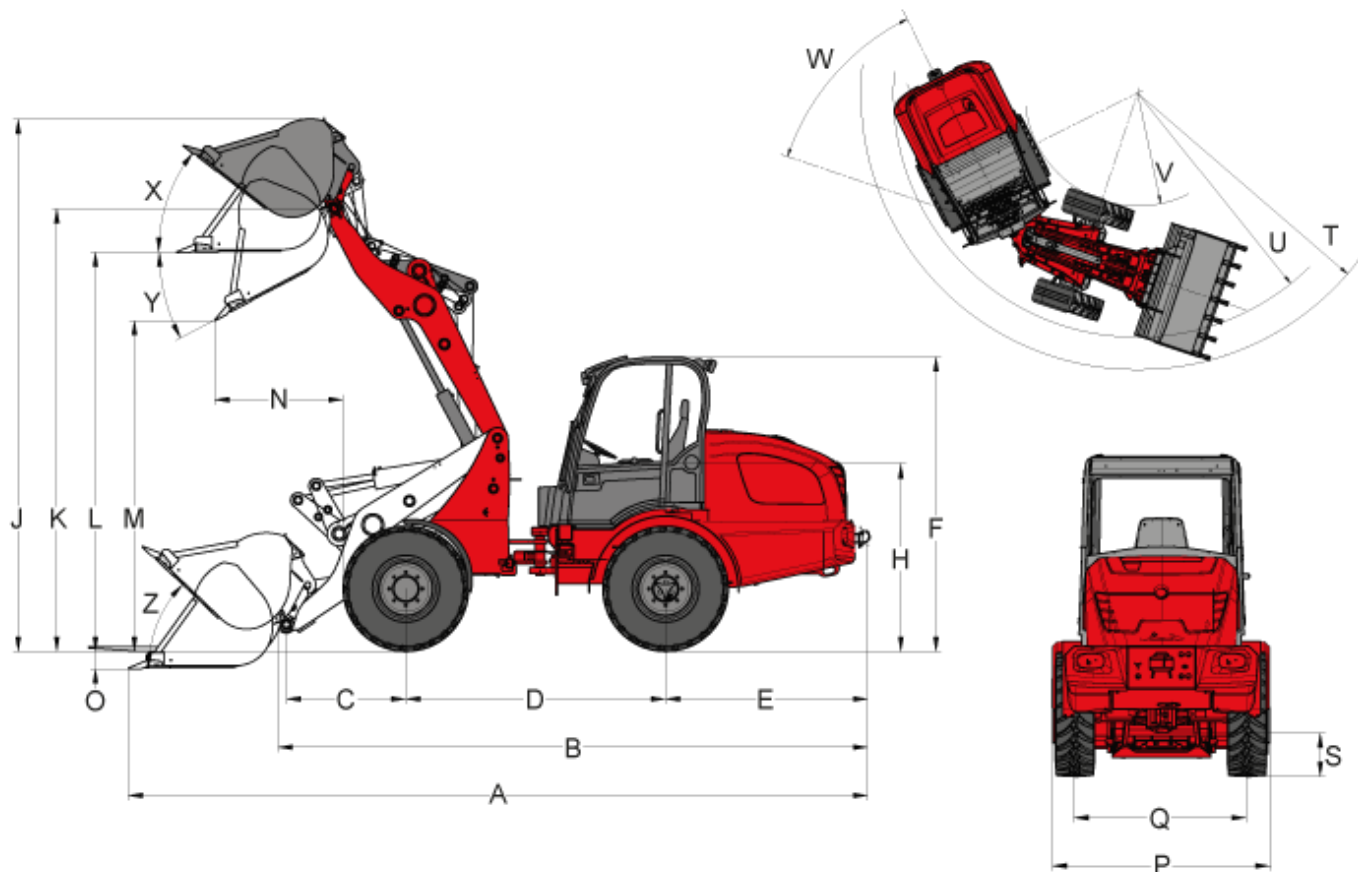

A	Total lengde	6.127 mm
B	Totallengde (uten skuffe)	4.886 mm
C	Vridepunkt skuffe (til aksemidtpunkt)	990 mm
D	Akselavstand	2.151 mm
E	Hekkoverheng	1.676 mm
F	Høyde med kabin	2.694 mm
H	Setehøyde	1.570 mm
J	Total arbeidshøyde	4.428 mm
K	Vridepunkt skuffe (maks slagghøyde)	3.686 mm
L	Overlasthøyde	3.325 mm
M	Tippehøyde	2.758 mm
N	Rekkevidde (ved M)	1.009 mm
O	Gravedybde	128 mm
P	Totalbredde	1.990 mm
Q	Sporbredde	1.422 mm
S	Bakkeklaring	375 mm

T	Radius (maks utvendig)	4.172 mm
U	Radius (ved ytre kant)	3.683 mm
V	Indre radius	1.878 mm
W	Knekkvinkel	42 °
X	Tilbakerullingsvinkel (ved maks. slag høyde)	38 °
Y	Tippevinkel (maks.)	28 °
Z	Tilbakerullingsvinkel (på bakken)	44 °

## 5080

Hjullastere

### 5080 Standardkomponenter

#### Motor

- Perkins 854F-E34TA (55,4 kW / 75 HK)

#### Drivenhet

- Planetaksel PA1422/2
- Hydrostatisk firehjulstrekk, kjøretning velges via Joystick
- Driftsbrems: Skivebrems (kombinert med parkeringsbrems)
- Sentraldrifts- og parkeringsbrems i transmisjonen på alle 4 hjul
- 100% elektrisk-hydraulisk differensialsprrre kan kobles til ved for- og bakaksel
- Dekk 550 / 45 - 22.5 AS ETO

#### Styring

- Pendlende hydraulisk midjestyling, 12° pendelvinkel

#### Hydraulikk

- 3. styrekrets foran elektrisk, proporsjonal, parallell via Joystick inkl. dobbeltsperre
- Hydraulikkoljekjøler
- Flytestilling for løftesylinder
- Oljemengdejustering via betjeningsselement Jog Dial

#### Førerplass

- Komfortkabin med oppvarming og lufting, ROPS/FOPS-testet
- Førersetet kan vippest til siden
- Komfortsete med sikkerhetsbelte fullt fjæret, vekt-, rygg- og lengejustering
- Hydraulisk styrt joystick med bryter for kjøretning og integrert knapp til differensialsperrre
- Justerbart ratt (vinkel), armlene høyre

#### Kinematikk

- Z-kinematikk

#### Annet

- Arbeidslys (2 foran, 2 bak)
- Belysningsanlegg i henhold til tysk trafikklov
- Driftstimeteller
- Batteriskillebryter
- Tankmåler
- Hydraulisk hurtigkoblingsystem til arbeidsredskaper
- Vannpåfylling dekk foran

5080

Hjullastere

## 5080 Valg

Motor

- Perkins 854F-E34TA (90 kW / 122 HK)
- Håndgass
- Motorvarmer (kjølevann), hydraulikkoljevarmer 230 V

Førerplass

- Klimaanlegg
- Luftfjæret komfortsete
- Setevarmer
- Radio
- Kontakt i kabin 230 V
- Vernegitter frontrute
- Oppbevaringsboks med flaskeholder (til venstre for førersetet)

Belysning

- LED-arbeidslyskastere (2 foran, 2 bak)
- MEGA-arbeidslyskastere (2 foran, 2 bak)
- Roterende lampe

Drivenhet

- Hastighetsøkning til 30 km/t
- Hastighetsøkning til 40 km/t
- Håndkrabbing (langsom kjøreinnretning)

Hydraulikk

- trykkløst tilbakesløp (foran/bak)
- 3. Styrekrets Flow Sharing (100 l/min)
- 3. Styrekrets Flow Sharing (115 l/min)
- 4. Styrekrets Flow Sharing (100 l/min)
- 4. Styrekrets Flow Sharing (115 l/min)
- High Flow Load-Sensing – dobbeltvirkende arbeidshydraulikk (150 l/min)
- 3. Styrekrets elektrisk, proposjonalt serie
- 4. Styrekrets ekstra elektrisk, proposjonalt, parallelt
- Hydraulikktilkobling bak dobbeltvirkende over omkoblingsventil (l/min som 3. styrekrets foran)
- Hydraulikktilkobling bak (63 l/min) dobbeltvirkende (2 koblinger) inkl. separat styreventil
- 2 x hydraulikktilkobling bak (63 l/min) dobbeltvirkende (4 koblinger) inkl. separat styreventil

Elektronikktilkobling

- Stikkontakt foran, 3-polet (dobbel funksjon)
- Stikkontakt foran, 7-polet til lys på frontmontert arbeidsredskap
- Stikkontakt hekkmonteringsverktøy, 3-polet
- Stikkontakt hekkmonteringsverktøy, 7-polet

Annet

- Ryggealarm
- Kombiveske med varseltrekant og førstehjelpsskrin

- Verktøykasse
- Verktøysett
- Helautomatisk sentralsmøreanlegg
- Spesiallakk
- Manuell smøring
- Lastearmdemper
- Senkebremsventil (rørbruddsikring løfte- vippesylinder)
- Startsperr (betjening via kodet tenningsnøkkel)
- Kardangakselbeskyttelse
- Bio-hydraulikkolje (HLP Synt46)
- Brannskukker 2 kg
- Skillebryter 2 koblingskretser (skille elektrisk anlegg og generator)
- Registreringsskiltholder
- TÜV-godkjenning for kjøring på vei (tillegg til vognkort)
- Automatisk hengerkobling
- Tilhengerfeste "Hitch"
- Godkjent som selvgående arbeidsmaskin med tilhengerfeste
- Tillatt som trekkmaskin
- Vannfylling dekk

Vennligst merk, at produktets tilgjengelighet kan variere fra land til land. Det er mulig at informasjon / produkter kanskje ikke er tilgjengelig i ditt land. Mer detaljert informasjon om motoreffekten kan finnes i bruksanvisningen; angitt effekt kan variere på grunn av spesielle bruksforhold. Med forbehold om endringer og feil. Gjelder også for illustrasjoner.  
Copyright © 2020 Weidemann GmbH Wacker Neuson SE.