

4080T

Teleskophjullastere



WEIDEMANN
designed for work



4080T Tekniske spesifikasjoner

Motordata Standard

Motorprodusent	Perkins
Motortype	854F-E34TA
Sylinder	4
Motoreffekt (maks) / ekstra	55,4 (75) kW (hk)
ved maks turtall	2200 o/min
Slagvolum	3400 cm ³
Kjølemiddeltype	Vann
Abgasnormstufe	IIIB
Abgasnachbehandlung	DPF

Motordata Alternativ

Motorprodusent	Perkins
Motorstype	854F-E34TA
Sylinder	4
Motoreffekt (maks)	75 (102) kW (hk)
ved maks turtall	2200 o/min
Slagvolum	3400 cm ³
Kjølemiddeltype	Vann
Abgasnormstufe	IV
Abgasnachbehandlung	DOC+SCR
Motordata Alternativ	
Motorprodusent	Perkins
Motorstype	854F-E34TA
Sylinder	4
Motoreffekt (maks)	90 (122) kW (hk)
ved maks turtall	2200 o/min
Slagvolum	3400 cm ³
Kjølemiddeltype	Vann
Abgasnormstufe	IV
Abgasnachbehandlung	DOC+SCR
Elektrisk anlegg	
Driftsspennning	12 V
Batteri	95 Ah
Vekt	
Driftsklar vekt (standard)	5930 kg
Tippelast med skuffe - maskin rett	3291 (1857*) kg
Tippelast med skuffe - maskin knekket	2765 (1541*) kg
Tippelast med pallegaffel - maskin rett	3110 (1873*) kg
Tippelast med pallegaffel - maskin knekket	2613 (1556*) kg
Kjøretøysdata	
Akse	PA 1422
Førerplass	Førerhytte
Kjørehastighet (ekstrautstyr)	0–20 (30, 40) km/t
Kjøretrinn	2
Drivstofftankinnhold	105 l
Hydraulikkoljetankinnhold	95 l
Hydraulikkanlegg	
Arbeidshydraulikk - pumpekapasitet (ekstrautstyr)	100 (115-150) l/min
Arbeidshydraulikk - Arbeidstrykk	235 bar
Drift	
Driftstype	Hydrostatisk
Kjøredrivenhet	Kardangaksel

Støyverdier

Garantert lydeffektnivå LwA	103 dB (A)
Angitt lydtrykksnivå LpA	78 dB (A)

*Verdi for vippelast med teleskop kjørt ut

Vippelastberegning ISO 14397 (løfteutstyr horisontalt)

DPF = dieselpartikkelfilter

DOC = dieseloksidasjonskatalysator

SCR = selektiv katalytisk reduksjon

Vibrasjoner (vektet virkelig verdi)

Hånd-arm-vibrasjoner: Hånd-arm-vibrasjonene er ikke mer enn 2,5 m/s²

Vibrasjoner i hele kroppen: Denne maskinen er utstyrt med et fører sete som oppfyller kravene i EN ISO 7096:2000.

Hvis lasteren brukes riktig, varierer vibrasjonene i hele kroppen fra under 0,5 m/s² til en kortvarig maksimumsverdi.

Ved beregningen av vibrasjonsverdiene i henhold til ISO/TR 25398:2006 anbefales det at bruke verdiene, som står i tabellen. I den forbindelse skal det tas høyde for de faktiske bruksbetingelser.

Teleskoplastere skal som hjullastere deles inn etter driftsvekt.

Lastetype	Typiske driftsbetingelser	Gjennomsnittsverdi			Standardavvik (s)		
		$1,4 \cdot a_{w,eqx}$ [m/s ²]	$1,4 \cdot a_{w,eqy}$ [m/s ²]	$a_{w,eqz}$ [m/s ²]	$1,4 \cdot s_x$ [m/s ²]	$1,4 \cdot s_y$ [m/s ²]	s_z [m/s ²]
Kompakt-hjullaster (driftsvekt < 4 500 kg)	Load&&carry (laste- og transportarbeid)	0,94	0,86	0,65	0,27	0,29	0,13
Hjullaster (driftsvekt > 4 500 kg)	Load&&carry (laste- og transportarbeid)	0,84	0,81	0,52	0,23	0,2	0,14
	Bruk i gjenvinningsanlegg (harde bruksbetingelser)	1,27	0,97	0,81	0,47	0,31	0,47
	Maskintransport	0,76	0,91	0,49	0,33	0,35	0,17
	V-drift	0,99	0,84	0,54	0,29	0,32	0,14

4080T

Teleskophjullastere

4080T Dimensjoner

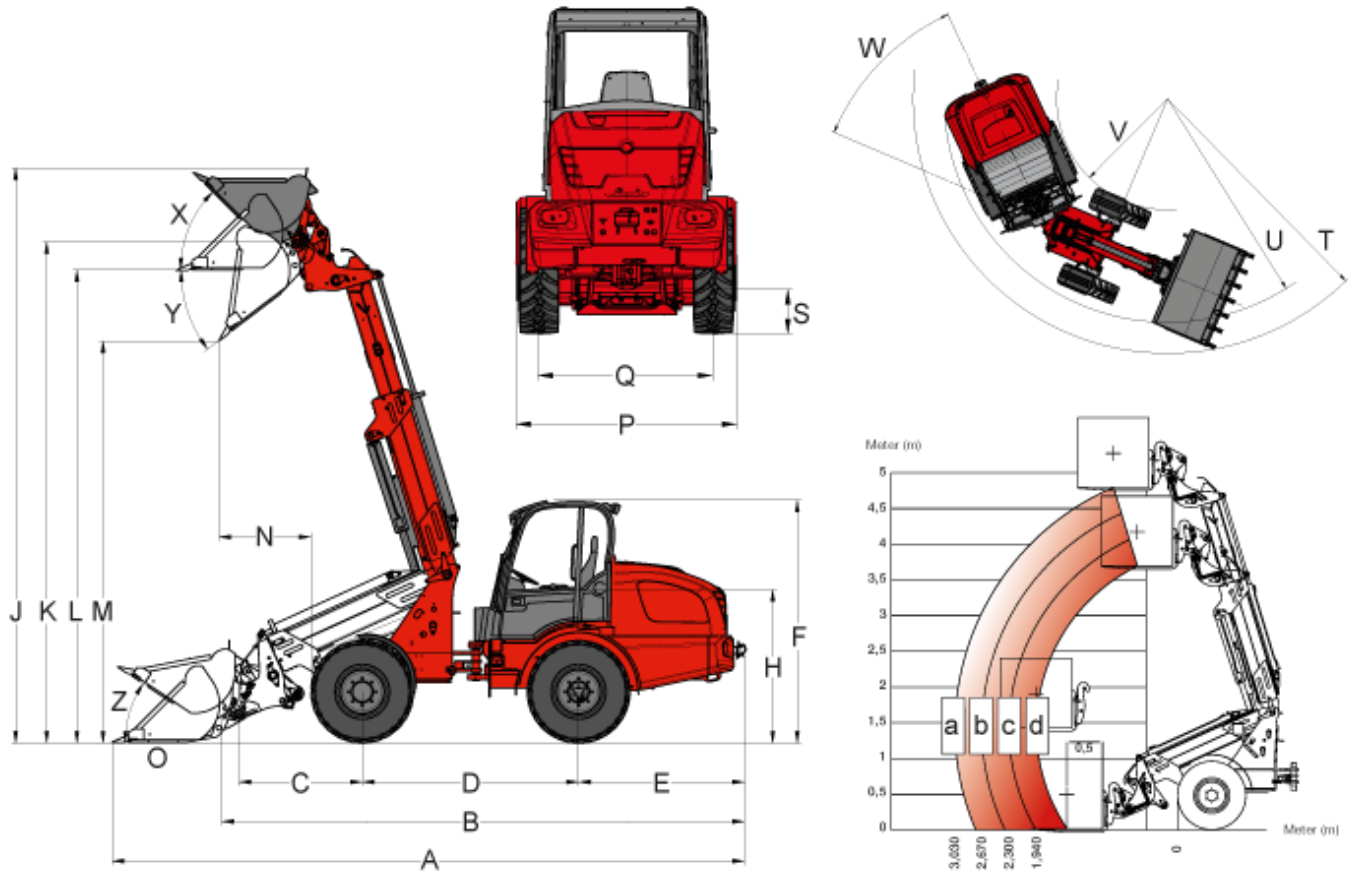

A	Total lengde	6.396 mm
B	Totallengde (uten skuffe)	5.200 mm
C	Vridepunkt skuffe (til aksemidtpunkt)	1245 mm
D	Akselavstand	2.189 mm
E	Hekkoverheng	1.676 mm
F	Høyde med kabin	2.679 mm
H	Setehøyde	1.607 mm
J	Total arbeidshøyde	5.824 mm
K	Vridepunkt skuffe (maks slagghøyde)	5.076 mm
L	Overlasthøyde	4.790 mm
M	Tippehøyde	4.071 mm
N	Rekkevidde (ved M)	931 mm
P	Totalbredde	1.750 mm
Q	Sporbredde	1.422 mm
S	Bakkeklaring	360 mm
T	Radius (maks utvendig)	4.473 mm

U	Radius (ved ytre kant)	3.928 mm
V	Indre radius	1.702 mm
W	Knekkvinkel	42 °
X	Tilbakerullingsvinkel (ved maks. slag høyde)	45 °
Y	Tippevinkel	33 °
Z	Tilbakerullingsvinkel (på bakken)	41 °
Nyttelastskjema		
	a	933 kg
	b	1044 kg
	c	1358 kg
	d	1568 kg

4080T

Teleskophjullastere

4080T Standardkomponenter

Motor

- Perkins 854F-E34TA (55,4 kW / 75 HK)

Drivenhet

- Planetaksel PA1422
- Hydrostatisk firehjulstrekk, kjøretning velges via Joystick
- Driftsbrems: Skivebrems (kombinert med parkeringsbrems)
- Sentraldrifts- og parkeringsbrems i transmisjonen på alle 4 hjul
- 100% elektrisk-hydraulisk differensialsprrre kan kobles til ved for- og bakaksel
- Dekk 12.5-20 MPT ET0

Styring

- Pendlende hydraulisk midjestyling, 12° pendelvinkel

Hydraulikk

- 3. styrekrets foran elektrisk, proporsjonal, parallell via Joystick inkl. dobbeltsperre
- Hydraulikkoljekjøler
- Trykkløs retur foran
- Flyteinnstilling for løftesyliner
- Oljemengdejustering via betjeningsselement Jog Dial

Førerplass

- Komfortkabin med oppvarming og lufting, ROPS/FOPS-testet
- Førersetet kan vippes til siden
- Komfortsetet med sikkerhetsbelte fullt fjæret, vekt-, rygg- og lengejustering
- Hydraulisk styrt joystick for betjening av kjøretning og integrert knapp til differensialsperr
- Justerbart ratt (vinkel), armlene høyre

Kinematikk

- Teleskoparm

Annet

- Arbeidslys (2 foran, 2 bak)
- Belysningsanlegg i henhold til tysk trafikklov
- Driftstimeteller
- Batteriskillebryter
- Tankmåler
- Hydraulisk hurtigkoblingsystem til arbeidsredskaper
- Stikkontakt foran, 3-polet, dobbel funksjon
- Senkebremsventil (rørbruddsikring løfte- vippesyliner)

4080T

Teleskophjullastere

4080T Valg

Motor

- Perkins 854F-E34TA (75 kW / 102 HK)
- Perkins 854F-E34TA (90 kW / 122 HK)
- Håndgass
- Motorvarmer (kjølevann), hydraulikkoljevarmer 230 V

Førerplass

- Klimaanlegg
- Luftfjæret komfortsete
- Setevarmer
- Radio
- Kontakt i kabin 230 V
- Vernegitter frontrute
- Oppbevaringsboks med flaskeholder (til venstre for førersetet)

Belysning

- LED-arbeidslyskastere (2 foran, 2 bak)
- MEGA-arbeidslyskastere (2 foran, 2 bak)
- Roterende lampe

Drivenhet

- Hastighetsøkning til 30 km/t
- Hastighetsøkning til 40 km/t
- Håndkrabbing (langsom kjøreinnretning)

Hydraulikk

- 3. Styrekrets Flow Sharing (100 l/min)
- 3. Styrekrets Flow Sharing (115 l/min)
- 3. Styrekrets Flow Sharing Load-Sensing (150 l/min)
- Omkoblingsventil 3. Styrekrets foran
- Hurtigkobling (maskin- eller arbeidsredskap)
- Trykløs tilbakeløp (bak)
- Hydraulikktilkobling bak dobbeltvirkende over omkoblingsventil (l/min som 3. styrekrets foran)
- Hydraulikktilkobling bak (63 l/min) dobbeltvirkende (2 koblinger) inkl. separat styreventil
- 2 x hydraulikktilkobling bak (63 l/min) dobbeltvirkende (4 koblinger) inkl. separat styreventil

Elektronikktilkobling

- Stikkontakt foran, 3-polet (dobbel funksjon)
- Stikkontakt hekkmonteringsverktøy, 3-polet
- Stikkontakt hekkmonteringsverktøy, 7-polet

Annet

- Ryggealarm
- Kombiveske med varseltrekant og førstehjelpsskrin
- Verktøykasse
- Verktøysett

- Helautomatisk sentralsmøreanlegg
- Spesiellakk
- Manuell smøring
- Lastearmdemper
- Startspærre (betjening via kodet tenningsnøkkel)
- Kardangakselbeskyttelse
- Bio-hydraulikkolje (HLP Synt46)
- Brannskukker 2 kg
- Skillebryter 2 koblingskretser (skille elektrisk anlegg og generator)
- Registreringsskiltholder
- TÜV-godkjenning for kjøring på vei (tillegg til vognkort)
- Automatisk hengerkobling
- Tilhengerfeste "Hitch"
- Godkjent som selvgående arbeidsmaskin med tilhengerfeste
- Tillatt som trekkmaskin
- Vannfylling dekk
- Heavy Duty-utstyr (tilleggsballastvekter, to styresylindre, aksler 5080T)

Vennligst merk, at produktets tilgjengelighet kan variere fra land til land. Det er mulig at informasjon / produkter kanskje ikke er tilgjengelig i ditt land. Mer detaljert informasjon om motoreffekten kan finnes i bruksanvisningen; angitt effekt kan variere på grunn av spesielle bruksforhold. Med forbehold om endringer og feil. Gjelder også for illustrasjoner.
Copyright © 2020 Weidemann GmbH Wacker Neuson SE.