

4080LPT

Teleskophjullastere



WEIDEMANN
designed for work



4080LPT Tekniske spesifikasjoner

Motordata

Motorprodusent	Deutz
Motortype	TCD 2.9 L4
Sylinder	4
Motoreffekt (maks) ved maks turtall	55,4 (75) kW (hk) 2300 o/min
Slagvolum	2900 cm ³
Kjølemiddeltype	Vann / ladeluft

Elektrisk anlegg

Driftsspenning	12 V
Batteri	95 Ah

Vekt	
Driftsklar vekt (standard)	6000 kg
Slagkraft (maks)	4.428 daN
Tippelast med skuffe - maskin rett	3413 (1946*) kg
Tippelast med pallegaffel - maskin rett	3100 (1868*) kg
Kjøretøysdata	
Akse	PA 1422
Førerplass (ekstrautstyr)	FSD (hytte)
Kjørehastighet (ekstrautstyr)	0 - 20 (30) km/t
Kjøretrinn	2
Drivstofftankinnhold	82 l
Hydraulikkoljetankinnhold	66 l
Hydraulikkanlegg	
Arbeidshydraulikk - pumpekapasitet (ekstrautstyr)	64 (73 - 103) l/min
Arbeidshydraulikk - Arbeidstrykk	235 bar
Drift	
Driftstype	Hydrostatisk
Kjøredrivenhet	Kardangaksel
Støyverdier	
Garantert lydeffektnivå LwA	101 dB (A)

*utteleskopert

Vippelastberegning i henhold til ISO 14397

FSD-førervernetak

Vibrasjoner (vektet virkelig verdi)

Hånd-arm-vibrasjoner: Hånd-arm-vibrasjonene er ikke mer enn 2,5 m/s²

Vibrasjoner i hele kroppen: Denne maskinen er utstyrt med et fører sete som oppfyller kravene i EN ISO 7096:2000.

Ved

formålmessig bruk av hjullasteren varierer

helkroppsvibrasjonene fra under 0,5 m/s² til

en kortvarig maksimumsverdi.

Det anbefales ved beregningen av

vibrasjonsverdiene iht. ISO/TR 25398:2006 å anvende

verdiene angitt i tabellen. I den forbindelse skal det tas høyde for

de faktiske bruksbetingelsene.

Teleskoplastere skal som hjullastere deles inn etter driftsvekt.

Lastetype	Typiske driftsbetingelser	Gjennomsnittsverdi			Standardavvik (s)		
		$1,4 \cdot a_{w,eqx}$ [m/s ²]	$1,4 \cdot a_{w,eqy}$ [m/s ²]	$a_{w,eqz}$ [m/s ²]	$1,4 \cdot s_x$ [m/s ²]	$1,4 \cdot s_y$ [m/s ²]	s_z [m/s ²]
Kompakt-hjullaster (driftsvekt < 4 500 kg)	Load&&carry (laste- og transportarbeid)	0,94	0,86	0,65	0,27	0,29	0,13
Hjullaster (driftsvekt > 4 500 kg)	Load&&carry (laste- og transportarbeid)	0,84	0,81	0,52	0,23	0,2	0,14
	Bruk i utvinningen (harde bruksbetingelser)	1,27	0,97	0,81	0,47	0,31	0,47
	Maskintransport	0,76	0,91	0,49	0,33	0,35	0,17
	V-drift	0,99	0,84	0,54	0,29	0,32	0,14

4080LPT

Teleskophjullastere

4080LPT Dimensjoner

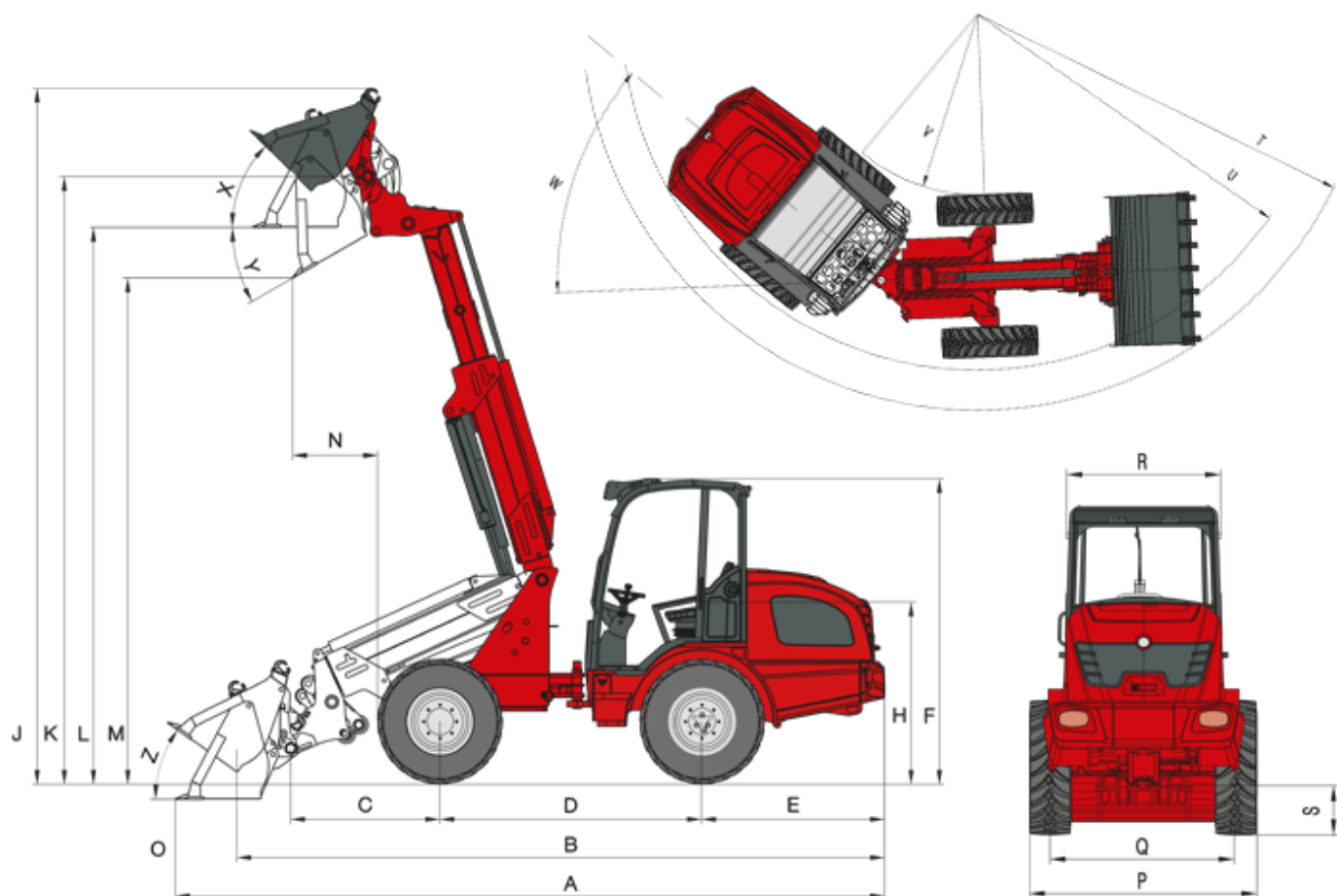

A	Total lengde	5.929 mm
B	Total lengde (uten skuffe)	5.180 mm
C	Vridepunkt skuffe (til aksemidtpunkt)	1394 mm
D	Akselavstand	2.189 mm
E	Hekkoverheng	1.531 mm
F	Høyde med førervernstak - høyt	2.495 mm
	Høyde med kabin høy	2.532 mm
H	Setehøyde	1.495 mm
J	Total arbeidshøyde	5.815 mm
K	Vridepunkt skuffe (maks slagshøyde)	5.076 mm
L	Overlasthøyde	4.651 mm
M	Tippehøyde	4.229 mm
N	Rekkevidde (ved M)	707 mm
O	Gravedybde	126 mm
P	Totalbredde	1.742 mm
Q	Sporbredde	1.432 mm

S	Bakkekling	410 mm
T	Radius (maks utvendig)	4.275 mm
U	Radius (ved ytre kant)	3.840 mm
V	Indre radius	1.948 mm
W	Knekkvinkel	42 °
X	Tilbakerullingsvinkel (ved maks. slagghøyde)	45 °
Y	Tippevinkel	30 °
Z	Tilbakerullingsvinkel (på bakken)	36 °

4080LPT

Teleskophjullastere

4080LPT Standardkomponenter

Motor

- Deutz TCD 2.9 L4 (55,4 kW / 75 HK)

Drivenhet

- Planetaksel PA1422
- Hydrostatisk firehjulstrekk, kjøretning velges via Joystick
- Driftsbrems: Hydrostatisk drivkraft på alle 4 hjul (slitasjefri)
- Sentraldrifts- og parkeringsbrems i transmisjonen på alle 4 hjul
- Differensialsperran kan elektrisk-hydraulisk kobles til ved for- og bakaksel
- Dekk 12,5 - 20 MPT ETO

Styring

- Pendlende hydraulisk midjestyling, 12° pendelvinkel

Hydraulikk

- 3. Styrekrets for, DN12
- Hydraulikkoljekjøler
- Trykkløst tilbaketilførsforan
- Flytinnstilling for løftesylinger
- Stopp på styreventil

Førerplass

- Førervernetak "høyde" (høyde 2 495 mm) med front- og hekkkrute, ROPS/FOPS-testet
- Komfortsete med sikkerhetssele, fullt fjæret, vekt-, ryggene- og lengdeinnstilling
- Joystick med kjøretningsbryter og integrert tast for differensialsperran og teleskopfunksjon
- Justerbar rattstøyle

Kinematikk

- Teleskoparm

Annet

- Arbeidslys (2 foran, 2 bak)
- Stikkontakt foran, 3-polet (dobbel funksjon)
- Senkebremsventil
- Driftstimeteller
- Batteriskillebryter
- Tankmåler
- Hydraulisk hurtigkoblingssystem for påmonteringsverktøy

4080LPT

Teleskophjullastere

4080LPT Valg

Motor

- Deutz TCD 2,9 L4 (55,4 kW / 75 HK) med dieselpartikkelfilter
- Motorvarmer / hydraulikkoljevarmer

Førerplass

- Kabin "høy" 2 dører inkl. oppvarming og lufting (høyde 2 532 mm)
- Kabin "høy" 1 dør inkl. oppvarming og lufting (høyde 2 532 mm)
- Luftfjæret komfortsete (stoff/kunstlær)
- Setevarmer
- Radio

Belysning

- Belysningsanlegg etter tyske StVZO
- Roterende lampe
- MEGA-arbeidslyskastere (2 foran, 2 bak)
- LED-arbeidslyskastere (2 foran, 2 bak)

Drivenhet

- Hastighetsøkning til 30 km/t
- Manuell krabbing

Hydraulikk

- Arbeidshydraulikk stor pumpe (73 - 103 l/min)
- Omkoblingsventil foran på 3. styrekrets med 4 tilkoblinger)
- 3. Dobbeltvirkende proporsjonalstyrt hydraulikkuttak
- Lås for styrespak (enkelt)
- Trykkløst tilbakeløp bak
- Hydraulikktilkobling bak dobbeltvirkende over omkoblingsventil (l/min som 3. styrekrets foran)
- Hydraulikktilkobling bak (51 l/min) dobbeltvirkende (2 koblinger) inkl. separat styreventil
- 2 x hydraulikktilkobling bak (51 l/min) dobbeltvirkende (4 koblinger) inkl. separat styreventil

Elektronikktilkobling

- Stikkontakt hekkmonteringsverktøy, 7-polet
- Stikkontakt bak, 3-polet

Annet

- Ryggealarm
- Ballastvekt (bunnplate 118 kg)
- Kombiveske med varseltrekant og førstehjelpsskrin
- Verktøykasse
- TÜV-rapport
- Helautomatisk sentralsmøreanlegg
- Spesiellakk
- Manuell smøring
- Lastearmdemper
- Tauekrok

Vennligst merk, at produktets tilgjengelighet kan variere fra land til land. Det er mulig at informasjon / produkter kanskje ikke er tilgjengelig i ditt land. Mer detaljert informasjon om motoreffekten kan finnes i bruksanvisningen; angitt effekt kan variere på grunn av spesielle bruksforhold. Med forbehold om endringer og feil. Gjelder også for illustrasjoner.
Copyright © 2020 Weidemann GmbH Wacker Neuson SE.