

3080

Hjullastere



WEIDEMANN
designed for work



3080 Tekniske spesifikasjoner

Motordata

Motorprodusent	Deutz
Motortype	TCD 2.9 L4
Sylinder	4
Motoreffekt (maks) ved maks turtall	55.4 (75) kW (hk) 2300 o/min
Slagvolum	2900 cm ³
Kjølemiddeltype	Vann/ladeluft
Abgasnormstufe	V
Abgasnachbehandlung	DPF/DOC

Elektrisk anlegg

Driftsspennning	12 V
Batteri	95 Ah
Dynamo	95 A
Vekt	
Driftsklar vekt (standard)	5100 kg
Tippelast med skuffe - maskin rett	3218 kg
Tippelast med skuffe - maskin knekket	2714 kg
Tippelast med pallegaffel - maskin rett	2536 kg
Tippelast med pallegaffel - maskin knekket	2304 kg
Kjøretøysdata	
Akse (valgfritt ekstrautstyr)	PA 1400 (PA 1422)
Førerplass	Hytte
Kjørehastighet (valgfritt ekstrautstyr)	0 - 20 (30) km/t
Kjøretrinn	2
Drivstofftankinnhold	82 l
Hydraulikkoljetankinnhold	66 l
Hydraulikkanlegg	
Kjørehydraulikk - arbeidstrykk	450 bar
Arbeidshydraulikk - pumpekapasitet	57.5 (73-116) l/min
Arbeidshydraulikk - Arbeidstrykk	230 bar
Drift	
Driftstype	Hydrostatisk
Kjøredrivenhet	Kardangaksel
Støyverdier	
Avgitt lydeffektnivå LwA	100,3 dB (A)
Garantert lydeffektnivå LwA	101 dB (A)
Angitt lydtrykksnivå LpA	78 dB (A)

Vippelastberegning i henhold til ISO 14397

Vibrasjoner (vektede effektverdier)

Hånd-arm-vibrasjoner: Hånd-arm-vibrasjonene er ikke mer enn $2,5 \text{ m/s}^2$.

Vibrasjoner i hele kroppen: Denne maskinen er utstyrt med et fører sete som oppfyller kravene i EN ISO 7096:2000.

Hvis lasteren brukes riktig, varierer vibrasjonene i hele kroppen fra under $0,5 \text{ m/s}^2$ til en kortvarig maksimumsverdi.

Ved beregningen av vibrasjonsverdiene i henhold til ISO/TR 25398:2006 anbefales det å bruke verdiene som er oppført i tabellen. I den forbindelse skal det tas høyde for de faktiske bruksbetingelsene.

Teleskoplastere skal som hjullastere inndeles etter driftsvekt.

Lastertype	Typisk driftsbetingelse	Gjennomsnittsverdi			Standardavvik (s)		
		$1,4 \cdot a_{w,eqx}$	$1,4 \cdot a_{w,eqy}$	$a_{w,eqz}$	$1,4 \cdot s_x$	$1,4 \cdot s_y$	s_z
		[m/s ²]	[m/s ²]	[m/s ²]	[m/s ²]	[m/s ²]	[m/s ²]
Kompakt-hjullaster (driftsvekt < 4500kg)	Load&&carry (laste- og transportarbeid)	0,94	0,86	0,65	0,27	0,29	0,13
Hjullaster (driftsvekt > 4500kg)	Load&&carry (laste- og transportarbeid)	0,84	0,81	0,52	0,23	0,2	0,14
	Bruk i utvinning (harde bruksbetingelser)	1,27	0,97	0,81	0,47	0,31	0,47
	Overføringsfart	0,76	0,91	0,49	0,33	0,35	0,17
	V-drift	0,99	0,84	0,54	0,29	0,32	0,14

3080 Dimensjoner

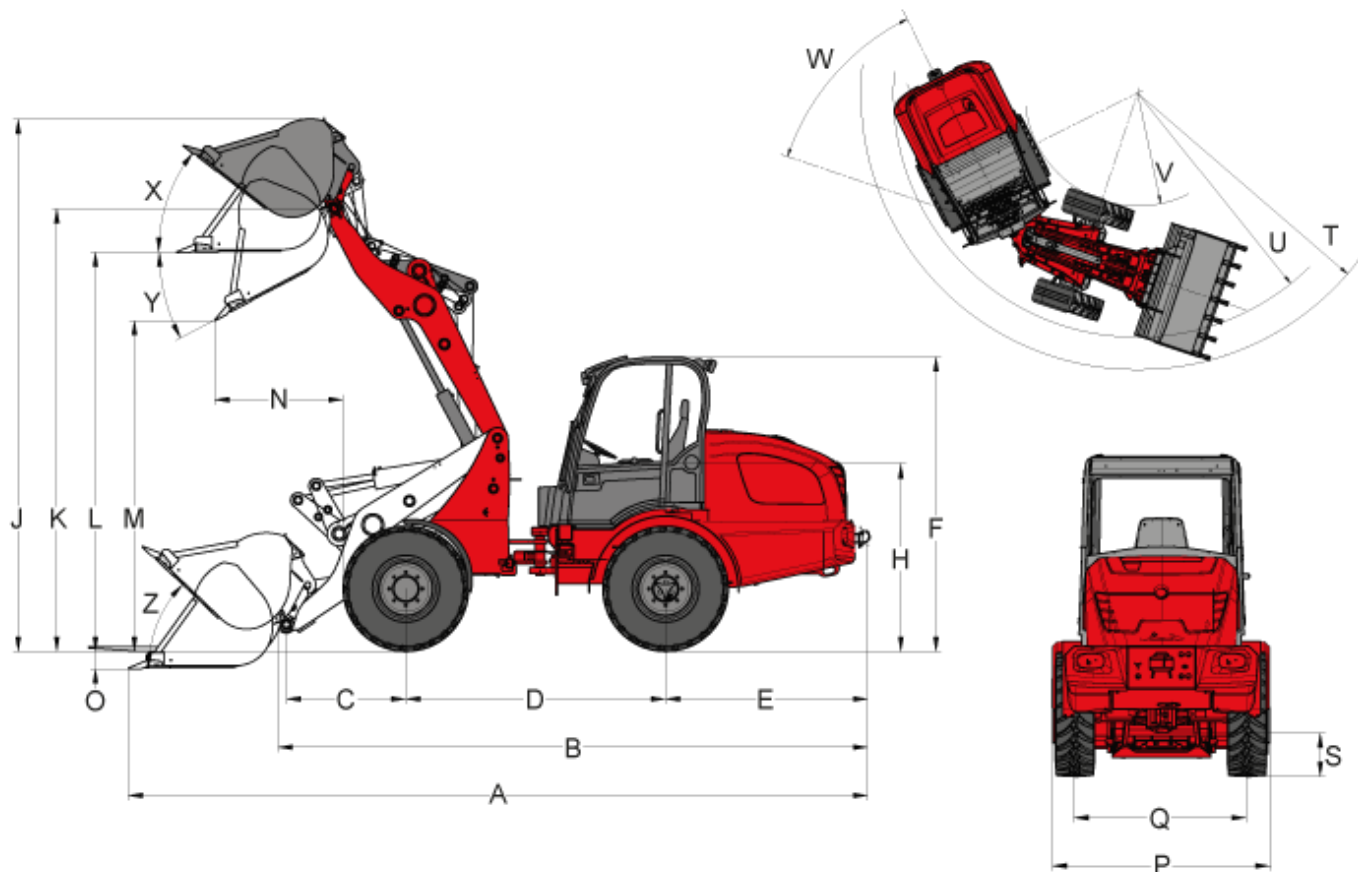

A	Total lengde	5.675 mm
B	Totallengde (uten skuffe)	4.649 mm
C	Vridepunkt skuffe (til aksemidtpunkt)	1025 mm
D	Akselavstand	2.008 mm
E	Hekkoverheng	1.531 mm
F	Høyde med kabin lav	2.454 mm
F	Høyde med kabin høy	2.631 mm
H	Setehøyde	1.518 mm
J	Total arbeidshøyde	4.106 mm
K	Vridepunkt skuffe (maks slagshøyde)	3.317 mm
L	Overlasthøyde	3.061 mm
M	Tippehøyde	2.503 mm
N	Rekkevidde (ved M)	953 mm
O	Gravedybde	82 mm
P	Totalbredde	1.580 mm
Q	Sporbredde	1.211 mm

S	Bakkekling	323 mm
T	Radius (maks utvendig)	3.943 mm
U	Radius (ved ytre kant)	3.461 mm
V	Indre radius	1.685 mm
W	Knekkvinkel	42 °
X	Tilbakerullingsvinkel (ved maks. slagghøyde)	51 °
Y	Tippevinkel	32 °
Z	Tilbakerullingsvinkel (på bakken)	49 °

3080

Hjullastere

3080 Standardkomponenter

Motor

- Deutz TCD 2.9 L4 (55,4 kW / 75 HK) - emisjonsklasse IIIB

Drivkraft

- Planetaksel PA1400
- Hydrostatisk firhjuldrift, kjøreretning velges via Joystick
- Driftsbremse: Hydrostatisk drivkraft på alle 4 hjul (slurefri)
- Sentral drifts- og parkeringsbremse i transmisjon virker på alle 4 hjul
- 100 % elektrisk-hydraulisk differensialsperr kan kobles til ved for- og bakaksel
- Dekk 12,5 / 80 - 18 AS ET75

Styring

- Hydraulisk knekkpendelstyring, 12° pendelvinkel

Hydraulikk

- 3. Styrekrets foran, elektrisk proporsjonalt, parallelt via Joystick
- Hydraulikkoljekjøler
- Flyteinnstilling for løftesynder

Førerplass

- Komforthytte med varme og ventilasjon, vippbar til siden, ROPS/FOPS-testet (hytte "nede" høyde 2454 mm)
- Komfortsete med sikkerhetssele, fullt fjæret, vekt-, rygg- og lengdeinnstilling
- Hydraulisk styrt Joystick med betjening av kjøreretning og integrert knapp til differensialsperr
- Justerbart ratt

Annet

- Arbeidslys (2 foran, 2 bak)
- Driftstimeteller
- Hovedstrømbryter
- Tankmåler
- Hydraulisk hurtigkoblingssystem for arbeidsredskaper
- Visning av skuffeposisjon
- Selsikringskobling
- Lysanlegg i henhold til tysk veitrafikklov

3080

Hjullastere

3080 Valg

Motor

- Motorvarmer + hydraulikkoljevarmer 230 V

Drivkraft

- Aksel PA1422
- Håndbetjent krypegir (til sakte kjøring)
- Fartsøkning til 30 km/t
- Lastvibrasjonsdemping

Førerplass

- Komforthytte med varme og ventilasjon, vippbar til siden, ROPS/FOPS-testet (hytte "oppe" høyde 2631 mm)
- Luftfjæret komfortsete (stoff)
- Setevarmer
- Klimaanlegg
- Kontakt i hytte 230 V
- Beskyttelsesgitter frontrute
- Oppbevaringsrom med flaskeholder

Belysning

- MEGA-arbeidslys (2 foran, 2 bak)
- LED-arbeidslys (2 foran, 2 bak)
- Roterende lys

Hydraulikk

- Trykkløst tilbakeløp (foran/bak)
- Arbeidshydraulikk stor pumpe (83 l/min)
- High Flow arbeidshydraulikk enkeltvirkende (115 l/min) inkl. trykkløst tilbakeløp og ekstra hydraulikkoljekjøler
- 3. Styrekrets elektrisk, proporsjonalt seriell
- 4. Styrekrets ekstra elektrisk, proporsjonalt, parallellt
- Hydraulikkoljekjøler ekstra
- Hurtigkobling (maskin og arbeidsredskap)
- Hydraulikktilkobling bak (51 l/min) dobbeltvirkende proporsjonalt (2 koblinger) via omskifterventil
- Hydraulikktilkobling bak (51 l/min) dobbeltvirkende (2 koblinger) inkl. separat styreventil
- 2 x hydraulikktilkoblinger bak (51 l/min) dobbeltvirkende (4 koblinger) inkl. separat styreventil

Elektronikktilkobling

- Kontakt foran, 7-polet til belysning for frontmontert arbeidsredskap
- Kontakt foran, 3-polet (dobbelt funksjon)
- Kontakt bakmontert arbeidsredskap 7-polet
- Kontakt bak, 3-polet

Annet

- Radio
- Ryggealarm (akustisk)
- Nedfiringbremseventil
- Kombiveske med varseltrekant og førstehjelpsskrin

- Verktøysett
- Verktøykasse
- Brannslukker 2 kg
- Helautomatisk sentralsmøreanlegg
- Manuell smøring
- Spesiallakk
- Automatisk hengerkobling
- Godkjent som selvkjørende arbeidsmaskin med AHK*
- Tillatt som trekkmaskin
- Typeskilt
- Teknisk kontrollrapport (tillegg i kjøretøyspapirer)

*hengerkobling

Vennligst merk, at produktets tilgjengelighet kan variere fra land til land. Det er mulig at informasjon / produkter kanskje ikke er tilgjengelig i ditt land. Mer detaljert informasjon om motoreffekten kan finnes i bruksanvisningen; angitt effekt kan variere på grunn av spesielle bruksforhold. Med forbehold om endringer og feil. Gjelder også for illustrasjoner.
Copyright © 2020 Weidemann GmbH Wacker Neuson SE.