

2080T

Teleskophjullastere



WEIDEMANN
designed for work



2080T Tekniske spesifikasjoner

Motordata Standard

Motorprodusent	Perkins
Motorstype	404D-22
Sylinder	4
Motoreffekt (maks) ved maks turtall	36.3 (50) kW (hk) 2800 o/min
Slagvolum	2216 cm ³
Kjølemiddeltype	Vann

Motordata Valgfritt ekstrastyr

Motorprodusent	Perkins
Motorstype	404F-22T

Sylinder	4
Motoreffekt (maks)	44.7 (60) kW (hk)
ved maks turtall	2800 o/min
Slagvolum	2216 cm ³
Kjølemiddeltype	Vann
Motordata Valgfritt ekstrautstyr	
Motorprodusent	Deutz
Motortype	TCD 2.9 L4
Sylinder	4
Motoreffekt (maks)	55.4 (75) kW (hk)
ved maks turtall	2300 o/min
Slagvolum	2900 cm ³
Kjølemiddeltype	Vann/ladeluft
Elektrisk anlegg	
Driftsspennning	12 V
Batteri	95 Ah
Vekt	
Driftsklar vekt (standard)	4500 / 4600* kg
Tippelast med skuffe - maskin rett	2632 (1507) // 3041 (1806)* kg
Tippelast med pallegaffel - maskin rett	2311 (1405) // 2671 (1655)* kg
Kjøretøysdata	
Akse	PA 1200
Førerplass	Hytte
Kjørehastighet (valgfritt ekstrautstyr)	0 - 20 (28) km/t
Kjøretrinn	2
Drivstofftankinnhold	75 l
Hydraulikkoljetankinnhold	50 l
Hydraulikkanlegg	
Arbeidshydraulikk - pumpekapasitet (valgfritt ekstrautstyr)	56 (63-83) l/min
Arbeidshydraulikk - Arbeidstrykk	235 bar
Drift	
Driftstype	Hydrostatisk
Kjøredrivenhet	Kardangaksel
Støyverdier	
Avgitt lydeffektnivå LwA	99,3 dB (A)
Garantert lydeffektnivå LwA	101 dB (A)
Angitt lydtrykksnivå LpA	78 dB (A)

*Verdi med Deutz Motor som ekstrautstyr
Ved tippelast er verdier oppgitt ved () utteleskopering

Tippelastberegning i henhold til ISO 14397

Vibrasjoner (vektede effektverdier)

Hånd-arm-vibrasjoner: Hånd-arm-vibrasjonene er ikke mer enn $2,5 \text{ m/s}^2$.

Vibrasjoner i hele kroppen: Denne maskinen er utstyrt med et fører sete som oppfyller kravene i EN ISO 7096:2000.

Hvis lasteren brukes riktig, varierer vibrasjonene i hele kroppen fra under $0,5 \text{ m/s}^2$ til en kortvarig maksimumverdi.

Ved beregningen av vibrasjonsverdiene i henhold til ISO/TR 25398:2006 anbefales det å bruke verdiene som er oppført i tabellen. I den forbindelse skal det tas høyde for de faktiske bruksbetingelsene.

Teleskoplastere skal som hjullastere inndeles etter driftsvekt.

Lastertype	Typisk driftsbetingelse	Gjennomsnittsverdi			Standardavvik (s)		
		$1,4 \cdot a_{w,eqx}$ [m/s ²]	$1,4 \cdot a_{w,eqy}$ [m/s ²]	$a_{w,eqz}$ [m/s ²]	$1,4 \cdot s_x$ [m/s ²]	$1,4 \cdot s_y$ [m/s ²]	s_z [m/s ²]
Kompakt-hjullaster (driftsvekt < 4500kg)	Load&&carry (laste- og transportarbeid)	0,94	0,86	0,65	0,27	0,29	0,13
Hjullaster (driftsvekt > 4500kg)	Load&&carry (laste- og transportarbeid)	0,84	0,81	0,52	0,23	0,2	0,14
	Bruk i utvinning (harde bruksbetingelser)	1,27	0,97	0,81	0,47	0,31	0,47
	Overføringsfart	0,76	0,91	0,49	0,33	0,35	0,17
	V-drift	0,99	0,84	0,54	0,29	0,32	0,14

2080T
Teleskophjullastere

2080T Dimensjoner

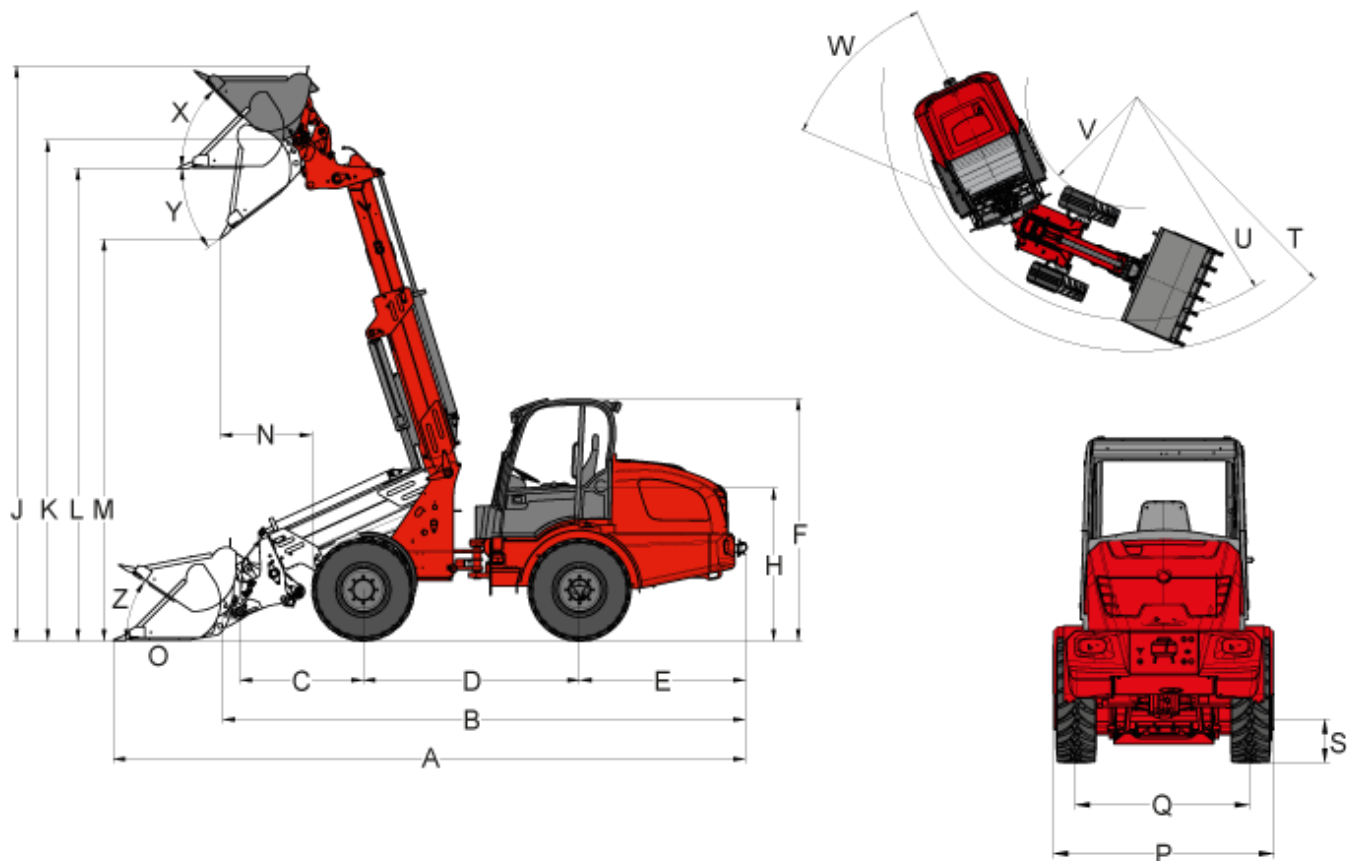

A	Total lengde	5.468 mm
B	Totallengde (uten skuffe)	4.689 mm
C	Vridepunkt skuffe (til aksemidtpunkt)	875 mm
D	Akselavstand	2.120 mm
E	Hekkoverheng	1.516 mm
F	Høyde med kabin lav	2.359 mm
F	Høyde med kabin høy	2.535 mm
H	Setehøyde	1.429 mm
J	Total arbeidshøyde	4.937 mm
K	Vridepunkt skuffe (maks slagshøyde)	4.292 mm
L	Overlasthøyde	3.935 mm
M	Tippehøyde	3.455 mm
N	Rekkevidde (ved M)	760 mm
O	Gravedybde	154 mm
P	Totalbredde	1.410 mm
Q	Sporbredde	1.120 mm

S	Bakkekklaring	295 mm
T	Radius (maks utvendig)	3.761 mm
U	Radius (ved ytre kant)	3.316 mm
V	Indre radius	1.727 mm
W	Knekkvinkel	45 °
X	Tilbakerullingsvinkel (ved maks. slag høyde)	60 °
Y	Tippevinkel	35 °
Z	Tilbakerullingsvinkel (på bakken)	37 °

Nyttelastskjema

a	1163 / 1340* kg
b	892 / 1039* kg
c	702 / 828* kg

*Oppgitte verdier med Deutz Motor

2080T

Teleskophjullastere

2080T Standardkomponenter

Motor

- Perkins 404 D-22 (36,3 kW / 50 HK) - emisjonsklasse IIIA

Drivkraft

- Planetaksel PA1200
- Hydrostatisk firhjulsdrift, kjøreretning velges via Joystick
- Driftsbremse: Hydrostatisk drivkraft på alle 4 hjul (slurefri)
- Sentral drifts- og parkeringsbremse i transmisjon virker på alle 4 hjul
- 100 % elektrisk-hydraulisk differensialsperr kan kobles til ved for- og bakaksel
- Dekk 11,5 / 80 - 15,3 AS ET40

Styring

- Hydraulisk knekkpendelstyring, 12° pendelvinkel

Hydraulikk

- 3. Styrekrets foran, proporsjonal via Joystick
- Hydraulikkoljekjølør
- Trykkløst tilbaketiløp foran
- Flyteinnstilling for løftesylinder

Førerplass

- Komforthytte med varme og ventilasjon, vipbar til siden, ROPS/FOPS-testet (hytte "nede" høyde 2359 mm)
- Komfortsete med sikkerhetssele, fullt fjæret, vekt, rygg- og lengdeinnstilling
- Hydraulisk styrt Joystick med betjening av kjøreretning og integrert knapp til differensialsperr og proporsjonal teleskopfunksjon
- Justerbart ratt

Annet

- Arbeidslys (2 foran, 2 bak)
- Driftstimeteller
- Hovedstrømbryter
- Tankmåler
- Hydraulisk hurtigkoblingsystem for arbeidsredskaper
- Verktøykasse i kjøretøyet
- Lysanlegg i henhold til tysk veitrafikklov
- Kontakt foran, 3 -polet, dobbelt funksjon

2080T

Teleskophjullastere

2080T Valg

Motor

- Perkins 404F-22T (44,7 kW / 60 HK) - emisjonsklasse IIIB
- Deutz TCD 2.9 L4 (55,4 kW / 75 HK) - emisjonsklasse IIIB
- Motorvarmer + hydraulikkoljevvarmer 230 V

Drivkraft

- Håndbetjent krypegir (til sakte kjøring)
- Fartsøkning til 28 km/t
- Lastvibrasjonsdemping

Førerplass

- Komforthytte med varme og ventilasjon, vippbar til siden, ROPS/FOPS-testet (hytte "oppe" høyde 2535 mm)
- Luftfjæret komfortsete (stoff)
- Setevarmer
- Klimaanlegg
- Kontakt i hytte 230 V
- Oppbevaringsrom med flaskeholder

Belysning

- MEGA-arbeidslys (2 foran, 2 bak)
- LED-arbeidslys (2 foran, 2 bak)
- Roterende lys

Hydraulikk

- Trykkløst tilbakeløp (bak)
- Arbeidshydraulikk stor pumpe (63 l/min)
- Arbeidshydraulikk stor pumpe (70 l/min)
- Arbeidshydraulikk stor pumpe (74 l/min)
- Omskifterventil foran ved 3. Styrekrets (3. Styrekrets med 4 tilkoblinger)
- Hurtigkobling (maskin og arbeidsredskap)
- Hydraulikkoljekjøler ekstra
- Hydraulikktilkobling bak (30/51 l/min) dobbeltvirkende proporsjonalt (2 koblinger) via omskifterventil
- Hydraulikktilkobling bak (30/51 l/min) dobbeltvirkende (2 koblinger) inkl. separat styreventil
- 2 x hydraulikktilkobling bak (30/51 l/min) dobbeltvirkende (4 koblinger) inkl. separat styreventil

Elektronikktilkobling

- Kontakt foran, 3-polet (dobbelt funksjon)
- Kontakt bakmontert arbeidsredskap 7-polet
- Kontakt bak, 3-polet

Annet

- Radio
- Ryggealarm (akustisk)
- Kombiveske med varseltrekant og førstehjelpsskrin
- Verktøysett
- Brannslukker 2 kg

- Ballastvekt grunnplate
- Automatisk hengerkobling
- Godkjent som selvkjørende arbeidsmaskin med AHK*
- Tillatt som trekkmaskin
- Helautomatisk sentralsmøreanlegg
- Spesiallakk
- Manuell smøring
- Typeskilt
- Teknisk kontrollrapport (tillegg i kjøretøyspapirer)

*hengerkobling

Vennligst merk, at produktets tilgjengelighet kan variere fra land til land. Det er mulig at informasjon / produkter kanskje ikke er tilgjengelig i ditt land. Mer detaljert informasjon om motoreffekten kan finnes i bruksanvisningen; angitt effekt kan variere på grunn av spesielle bruksforhold. Med forbehold om endringer og feil. Gjelder også for illustrasjoner.
Copyright © 2020 Weidemann GmbH Wacker Neuson SE.